



Prefeitura Municipal de
Campos Sales
Cidade que sonha, realiza e cresce!



PREFEITURA MUNICIPAL DE CAMPOS SALES

**PAVIMENTAÇÃO
PARALELEPÍPEDO NA RUA DO
CEMITÉRIO - TRECHO I NO
MUNICÍPIO DE CAMPOS SALES -
CE**

OUTUBRO/2022



Anotação de Responsabilidade Técnica - ART
Lei nº 6.496, de 7 de dezembro de 1977

CREA-CE

ART OBRA / SERVIÇO
Nº CE20221078868

Conselho Regional de Engenharia e Agronomia do Ceará

INICIAL

1. Responsável Técnico

CLAUDIA VILLAS BÔAS

Título profissional: ENGENHEIRA CIVIL, MBA EM PERÍCIA, AUDITORIA E GESTÃO AMBIENTAL

RNP: 0603436900
Registro: 35634CE

Empresa contratada: QUOPA SERVIÇOS DE ASSESSORIA E ACOMPANHAMENTO DE SERVIÇOS NA CONSTRUÇÃO EIRELI Registro: 0000425494-CE

2. Dados do Contrato

Contratante: MUNICÍPIO DE CAMPOS SALES

SEM DEFINIÇÃO TV. SUL

Complemento:

Cidade: Campos Sales

Bairro: CENTRO

UF: CE

CPF/CNPJ: 07.416.704/0001-99
Nº: 440

CEP: 63150000

Contrato: Não especificado

Celebrado em:

Valor: R\$ 4.000,00

Tipo de contratante: Pessoa Jurídica de Direito Público

Ação Institucional: NENHUMA - NÃO OPTANTE



3. Dados da Obra/Serviço

RUA DO CEMITÉRIO - TRECHO I

Complemento:

Cidade: Campos Sales

Data de Início: 19/10/2022

Finalidade: Infraestrutura

Proprietário: MUNICÍPIO DE CAMPOS SALES

Nº: S/N

Bairro: CENTRO

UF: CE

CEP: 63150000

Previsão de término: 30/12/2022

Coordenadas Geográficas: -7.074322, -40.37156

Código: Não Especificado

CPF/CNPJ: 07.416.704/0001-99

4. Atividade Técnica

14 - Elaboração

80 - Projeto > TRANSPORTES > INFRAESTRUTURA URBANA > DE PAVIMENTAÇÃO > #4.2.1.3 - EM PARALELEPÍEDO PARA VIAS URBANAS

Quantidade

Unidade

1,00

un

35 - Elaboração de orçamento > TRANSPORTES > INFRAESTRUTURA URBANA > DE PAVIMENTAÇÃO > #4.2.1.3 - EM PARALELEPÍEDO PARA VIAS URBANAS

1,00

un

18 - Fiscalização

60 - Fiscalização de obra > TRANSPORTES > INFRAESTRUTURA URBANA > DE PAVIMENTAÇÃO > #4.2.1.3 - EM PARALELEPÍEDO PARA VIAS URBANAS

Quantidade

Unidade

1,00

un

Após a conclusão das atividades técnicas o profissional deve proceder a baixa desta ART

5. Observações

ELABORAÇÃO DE PROJETO, ORÇAMENTO E FISCALIZAÇÃO DE PAVIMENTAÇÃO EM PARALELEPÍEDO NA RUA DO CEMITÉRIO - TRECHO I NO MUNICÍPIO DE CAMPOS SALES - CE

6. Declarações

- Declaro que estou cumprindo as regras de acessibilidade previstas nas normas técnicas da ABNT, na legislação específica e no decreto n. 5296/2004.

7. Entidade de Classe

NENHUMA - NÃO OPTANTE

8. Assinaturas

Declaro serem verdadeiras as informações acima

CAMPOS SALES - CE, 27 de OUTUBRO de 2022

Local

data

CLAUDIA VILLAS BÔAS - CPF: 048.266.037-62

MUNICÍPIO DE CAMPOS SALES - CNPJ: 07.416.704/0001-99

9. Informações

* A ART é válida somente quando quitada, mediante apresentação do comprovante do pagamento ou conferência no site do Crea.

10. Valor

Valor da ART: R\$ 88,78

Registrada em: 27/10/2022

Valor pago: R\$ 88,78

Nosso Número: 8215681323

A autenticidade desta ART pode ser verificada em: <https://crea-ce.sitac.com.br/publico/>, com a chave: a9c1b
Impresso em: 28/10/2022 às 14:20:26 por: ip: 177.206.209.39

www.crea.org.br
Tel: (85) 3453-5800

faleconosco@crea.org.br
Fax: (85) 3453-5804





Prefeitura Municipal de
Campos Sales
Cidade que sonha, realiza e cresce!



PLANILHA ORÇAMENTÁRIA

MEMORIAL DESCRITIVO				
OBRA:	PAVIMENTAÇÃO EM PARALELEPÍEDO NA RUA SDO 01 (CEMITÉRIO I)	DATA :	18/10/2022	BDI : 27,98%
DESCRIÇÃO:	PAVIMENTAÇÃO EM PARALELEPÍEDO NA RUA SDO 01 (CEMITÉRIO I)	FONTE	VERGÃO	HORA MES REF.
LOCAL:	DISTRITO DE QUIXARIÚ, MUNICÍPIO DE CAMPOS SALES - CE	SEINFRA	027.1 COM DESONERAÇÃO	83,85% 47,76% 05/2021
CLIENTE:	GOVERNO MUNICIPAL DE CAMPOS SALES			

1. SERVIÇOS PRELIMINARES

CORRERÃO POR CONTA EXCLUSIVA DA EMPREITEIRA A EXECUÇÃO E TODAS AS DESPESAS COM AS INSTALAÇÕES PROVISÓRIAS DAS OBRAS, TAIS COMO:

- PLACAS DO CREA, SEMACE E PREFEITURA;
- ABERTURA E CONSERVAÇÃO DE CAMINHOS E ACESSOS;
- MÁQUINAS, EQUIPAMENTOS E FERRAMENTAS NECESSÁRIAS À EXECUÇÃO DOS SERVIÇOS;
- BARRACÕES PARA DEPÓSITOS E ALOJAMENTOS;
- INSTALAÇÕES PROVISÓRIAS DE ÁGUA, ESGOTO, LUZ, FORÇA, TELEFONE, E LÓGICA;
- REFEITÓRIOS, SANITÁRIOS, CHUVEIROS;



CORRERÃO IGUALMENTE POR CONTA DA EMPREITEIRA, OUTRAS DESPESAS DE CARÁTER GERAL OU LEGAL QUE INCIDAM DIRETAMENTE SOBRE O CUSTO DAS OBRAS E SERVIÇOS, TAIS COMO:

- DESPESAS ADMINISTRATIVAS DA OBRA;
- CONSUMOS MENSIS DE ÁGUA, ENERGIA ELÉTRICA E TELEFONE;
- TRANSPORTES INTERNOS E EXTERNOS;
- EXTINTORES DE INCÊNDIO E SEGUROS;
- DESPESAS DIVERSAS TAIS COMO MATERIAIS DE ESCRITÓRIO E DE LIMPEZA DA OBRA;
- ENSAIOS OU TESTES EXIGIDOS PELAS NORMAS TÉCNICAS BRASILEIRAS.
- VIGIAS, SERVENTES PARA ARRUMAÇÃO E LIMPEZA PERIÓDICA DA OBRA, GUINCHEIRO (SE REQUERIDO), ETC;
- EPI'S;

TODAS AS INSTALAÇÕES QUE COMPÕEM O CANTEIRO DE OBRAS DEVERÃO SER MANTIDAS EM PERMANENTE ESTADO DE LIMPEZA, HIGIENE E CONSERVAÇÃO. A EMPREITEIRA TOMARÁ TODAS AS PRECAUÇÕES E CUIDADOS NO SENTIDO DE GARANTIR A ESTABILIDADE DE PRÉDIOS VIZINHOS, CANALIZAÇÕES E REDES QUE POSSAM SER ATINGIDAS, PAVIMENTAÇÃO DAS ÁREAS ADJACENTES E OUTRAS PROPRIEDADES DE TERCEIROS E TRANSEUNTES, DURANTE A EXECUÇÃO DE TODAS AS ETAPAS DA OBRA.

FAZEM PARTE INTEGRANTE DESTES CADERNO DE ENCARGOS, INDEPENDENTEMENTE DE TRANSCRIÇÃO, TODAS AS NORMAS (NB'S) DA A.B.N.T. RELACIONADAS COM OS TRABALHOS E SERVIÇOS ABRANGIDOS POR ESTA ESPECIFICAÇÃO, ASSIM COMO OS QUE CONSTITUEM OBJETO DO CORRESPONDENTE CONTRATO E/OU AINDA, CONSTANTES DA SUA CORRESPONDENTE PLANILHA ORÇAMENTÁRIA. SERVIÇOS MAIS ESPECÍFICOS E PARTICULARES, PORVENTURA NÃO DESCRITOS NESTA ESPECIFICAÇÃO, SERÃO FORNECIDOS EM ANEXO. SERÃO OBEDECIDAS TODAS AS RECOMENDAÇÕES, COM RELAÇÃO À SEGURANÇA DO TRABALHO, CONTIDAS NA NORMA REGULAMENTAR NR-18, PORTARIA 3.214, DE 08-06-78, DO MINISTÉRIO DO TRABALHO, PUBLICADA NO DOU DE 06-07-78 (SUPLEMENTO), E POSTERIORMENTE A QUALQUER OUTRA NORMA QUE VENHA A SUBSTITUI-LA OU MODIFICÁ-LA. EM CASO DE DÚVIDA OU DIVERGÊNCIA NA INTERPRETAÇÃO DOS PROJETOS E ESTAS ESPECIFICAÇÕES, PRIMEIRAMENTE, DEVERÁ SER CONSULTADA A FISCALIZAÇÃO. EM CASO DE DIVERGÊNCIA ENTRE AS ESPECIFICAÇÕES DESTES E AS ESPECIFICAÇÕES DO PROJETO, PREVALECEM AS DO PRIMEIRO. QUALQUER DIVERGÊNCIA ENTRE A PLANILHA ORÇAMENTÁRIA E AS ESPECIFICAÇÕES DESTES CADERNO DE ENCARGOS, PREVALECEM AS ÚLTIMAS. EM CASO DE DIVERGÊNCIA ENTRE QUALQUER UM DESTES ELEMENTOS CITADOS E O CONTRATO PREVALECEM AS DO CONTRATO. OS SERVIÇOS A SEREM EXECUTADOS DEVERÃO OBEDECER RIGOROSAMENTE ÀS NORMAS E DOCUMENTOS ABAIXO, APLICÁVEIS DIRETA OU INDIRETAMENTE ÀS OBRAS PÚBLICAS:

- A)DECRETO Nº 5.296/04;
- B)NBR 9050:2004;
- C)DEMAIS NORMAS DA ABNT;
- D)NORMAS REGULAMENTADORAS DO MINISTÉRIO DO TRABALHO E EMPREGO;
- E)TODAS AS DISPOSIÇÕES LEGAIS DA UNIÃO, DO GOVERNO DO ESTADO E DA PREFEITURA DE CAMPOS SALES/CE;
- F)REGULAMENTOS DAS EMPRESAS CONCESSIONÁRIAS LOCAIS;
- G)EDITAL DE LICITAÇÃO DA PRESENTE OBRA;

Claudio Villas Boas
 Claudio Villas Boas
 Eng.º Civil - CE 24.315-D
 Prefeitura Municipal de Campos Sales

MEMORIAL DESCRITIVO				
OBRA:	PAVIMENTAÇÃO EM PARALELEPÍEDO NA RUA SDO 01 (CEMITÉRIO I)	DATA:	18/10/2022	BDI: 27,98%
DESCRIÇÃO:	PAVIMENTAÇÃO EM PARALELEPÍEDO NA RUA SDO 01 (CEMITÉRIO I)	FONTES:	SEINFRA	VERSÃO: 027.1 COM DESONERAÇÃO
LOCAL:	DISTRITO DE QUIXARIÚ, MUNICÍPIO DE CAMPOS SALES - CE	HORA:	83,85%	MES: 47,76%
CLIENTE:	GOVERNO MUNICIPAL DE CAMPOS SALES	REF.:	05/2021	



- H) CÓDIGO CIVIL BRASILEIRO;
 I) LEIS E RESOLUÇÕES DO CREA-CE E CONFEA;
 J) PRESCRIÇÕES E RECOMENDAÇÕES DOS FABRICANTES DOS MATERIAIS A SEREM EMPREGADOS NA OBRA;
 K) NORMAS INTERNACIONAIS CONSAGRADAS, NA AUSÊNCIA DE NORMAS ESPECÍFICAS DA ABNT; E
 L) PRÁTICAS SEAPE – CONSTRUÇÃO, DO MINISTÉRIO DO ORÇAMENTO, PLANEJAMENTO E GESTÃO.

TODOS OS DOCUMENTOS ACIMA DESCRITOS FAZEM PARTE INTEGRANTE DO PRESENTE CADERNO DE ENCARGOS.

O CONTRATADO DEVERÁ OBTER TODAS AS LICENÇAS DA OBRA E SUAS EVENTUAIS E NECESSÁRIAS RENOVAÇÕES, JUNTO AOS ÓRGÃOS COMPETENTES. EM CASO DE DÚVIDA OU DIVERGÊNCIA NA INTERPRETAÇÃO DOS PROJETOS E ESTAS ESPECIFICAÇÕES, PRIMEIRAMENTE, DEVERÁ SER CONSULTADA O AUTOR DO PROJETO, ESTE EMITIRÁ RELATÓRIO CONCLUSIVO PARA A FISCALIZAÇÃO. QUALQUER DIVERGÊNCIA ENTRE A PLANILHA ORÇAMENTÁRIA E AS ESPECIFICAÇÕES DESTA ESPECIFICAÇÕES, PREVALECERÃO ESTAS ÚLTIMAS. EM CASO DE DIVERGÊNCIA ENTRE QUALQUER UM DESTES ELEMENTOS CITADOS E O CONTRATO PREVALECERÁ ESTE ÚLTIMO. EM CASO DE DÚVIDA OU DIVERGÊNCIA ENTRE QUANTIDADES ORÇADAS OU SERVIÇOS NÃO INCLUSOS EM PLANILHA DE ORÇAMENTO, DEVERÁ SER CONSULTADO ANTES DO INÍCIO DESTES SERVIÇOS, O TÉCNICO RESPONSÁVEL PELA ELABORAÇÃO DO ORÇAMENTO, ESTE ENTÃO EMITIRÁ A FISCALIZAÇÃO, SE FOR O CASO, RELATÓRIO CONCLUSIVO PARA A FISCALIZAÇÃO. PARA EFEITO DE COLETA DE VALORES ORÇAMENTÁRIOS ADOTOU-SE O SEGUINTE CRITÉRIO:

- A) UTILIZAÇÃO DA TABELA DE PREÇOS OFICIAL DA SEINFRA CE 27.1 COM DESONERAÇÃO;
 B) UTILIZANDO OS ÍNDICES: BDI= 27,98% E LEIS SOCIAIS 87,01%.
 C) SE ADOTADO INSUMOS COTADOS A PREÇO DE MERCADO, ESTE CORRESPONDE A PESQUISA REALIZADA ATÉ 06(SEIS) MESES DA ELABORAÇÃO DA PLANILHA CORRESPONDENTE.

É DE OBRIGAÇÃO DA CONTRATADA FORNECER AOS FISCALIS, TÉCNICOS, OPERÁRIOS E VISITANTES, DURANTE A SUA PERMANÊNCIA NO CANTEIRO, OS EQUIPAMENTOS DE PROTEÇÃO INDIVIDUAL CONFORME DESCRIMINADO NA NORMA REGULAMENTADORA NR-18, PORTARIA 3.214, DE 08-06-78, DO MINISTÉRIO DO TRABALHO, PUBLICADA NO DOU DE 06-07-78 (SUPLEMENTO), E POSTERIORMENTE A QUALQUER OUTRA NORMA QUE VENHA A SUBSTITUÍ-LA OU MODIFICÁ-LA. SERÃO DE RESPONSABILIDADE EXCLUSIVA DO CONTRATADO, A AQUISIÇÃO E DISCIPLINAMENTO DE UTILIZAÇÃO DE EQUIPAMENTOS DE PROTEÇÃO INDIVIDUAL OU COLETIVO. A FISCALIZAÇÃO PODERÁ INTERROMPER A EXECUÇÃO DE DETERMINADO SERVIÇO, CASO SE VERIFIQUE O USO INADEQUADO E/OU INEXISTENTE DESTES EQUIPAMENTOS.

1.1. C1937 - PLACAS PADRÃO DE OBRA (M2)

A PLACA PADRÃO DA OBRA SERÁ DO TIPO BANNER NAS DIMENSÕES DE 1,50 M X 1,50 M, TOTALIZANDO 2,25 M², DE LARGURA E ESPESSURA 0,3 MM, COM PADRÃO E MODELO DO GOVERNO FEDERAL. AFIXADA EM BARROTE DE MADEIRA 3" X 3", PINTADA COM ESMALTE SINTÉTICO. A EMPRESA TAMBÉM DEVERÁ INSTALAR ÀS SUAS EXPENSAS AS PLACAS IDENTIFICADORAS DA EMPRESA E DEMAIS PLACAS EXIGIDAS PELA LEGISLAÇÃO E ÓRGÃOS FISCALIZADORES (CREA, SEMACE E ETC.). A PLACA QUE SE TORNA OBRIGATÓRIA POR IMPOSIÇÃO DA LEGISLAÇÃO DO CREA, DEVE SER TAMBÉM FIXADA, MAS ESTA NÃO É CONTEMPLADA EM PLANILHA, VISTO ESTA SER COMPONENTE DO BDI DA EMPRESA E/OU DESPESAS DO TÉCNICO RESPONSÁVEL. SEGUNDO REDAÇÃO DO ACÓRDÃO 325-2007 DO TCU, ESTE ITEM NÃO DEVE CONTEMPLAR EM SUA COMPOSIÇÃO VALOR DE BDI ACRESCIDO.

Claudia Villas Bôas
 Claudia Villas Bôas
 CREA-CE 0266-2008-CE 14.361-0
 Prefeitura Municipal de Campos Sales

2. TERRAPLENAGEM

AS OBRAS DE TERRAPLENAGEM CONSISTEM NA CONFORMAÇÃO DO TERRENO À GEOMETRIA PROJETADA. O OBJETIVO É O DE SE OBTER UMA INFRAESTRUTURA FIRME E RESISTENTE SOBRE A QUAL SE ASSENTARÁ O PAVIMENTO.

2.1. C3232 - RECONFORMAÇÃO/PATROLAGEM DA PLATAFORMA (M2)

MEMORIAL DESCRITIVO					
 Prefeitura Municipal de Campos Sales <small>o futuro que começa no planejamento</small>	OBRA:	PAVIMENTAÇÃO EM PARALELEPÍEDO NA RUA SDO 01 (CEMITÉRIO I)	DATA : 18/10/2022	BDI : 27,98%	
	DESCRIÇÃO:	PAVIMENTAÇÃO EM PARALELEPÍEDO NA RUA SDO 01 (CEMITÉRIO I)	FONTE	VERSÃO	
	LOCAL:	DISTRITO DE QUIXARIÚ, MUNICÍPIO DE CAMPOS SALES - CE	SEINFRA	027.1 COM DESONERAÇÃO	HORA 83,85% MES 47,76% REF. 05/2021
	CLIENTE:	GOVERNO MUNICIPAL DE CAMPOS SALES			

A ESCAVAÇÃO TERÁ O OBJETIVO DE PROVOCAR O ABAULAMENTO DA PLATAFORMA DA RUA, DECLIVIDADE TRANSVERSAL SIMÉTRICA PROPORCIONANDO A MAIOR EFICIÊNCIA NO ESCOAMENTO SUPERFICIAL DAS ÁGUAS PLUVIAIS. AS ESCAVAÇÕES SERÃO EXECUTADAS EM PROFUNDIDADE DE ATÉ 0,20M ADOTANDO-SE TODAS AS PROVIDÊNCIAS E CUIDADOS NECESSÁRIOS À SEGURANÇA DOS OPERÁRIOS, GARANTIA DAS PROPRIEDADES VIZINHAS E INTEGRIDADE DOS LOGRADOUROS E REDES PÚBLICAS DE ÁGUA, ESGOTO, ENERGIA E TELEFONE.



3. PAVIMENTAÇÃO

PAVIMENTAÇÃO

3.1. C2893 - PAVIMENTAÇÃO EM PARALELEPÍEDO C/ REJUNTAMENTO (AGREGADO ADQUIRIDO) (M2)

REDUÇÃO DE 30% PARA CREDENCIAMENTO
 A PAVIMENTAÇÃO EM PARALELEPÍEDO CONSISTE NO ASSENTAMENTO DE PEDRAS PARALELAS, SOBRE LASTRO DE AREIA GROSSA, COM ESPESSURA DE 15 CM. AS PEDRAS DEVERÃO TER DIMENSÕES ENTRE 15 E 20 CM DE COMPRIMENTO, 10 A 12 CM DE LARGURA E 8 A 10 CM DE ALTURA, ASSENTADAS DE MODO A SE MANTER UM ALINHAMENTO OU UMA PAGINAÇÃO DEFINIDA.
 ÁREA DO PARALELEPÍEDO ADOTADO = 0,0204 M²
 VOLUME DO PARALELEPÍEDO ADOTADO = 0,0024 M³
 P ESPECÍFICO PEDRA GRANÍTICA ADOTADO = 1,5 T/M³ (1500 À 2400 KG/M³)
 AS PEDRAS SERÃO CRAVADAS JUSTAPOSTAS DE MODO A NÃO DEIXAR JUNTAS COM LARGURA SUPERIOR A 3 CM. A PAVIMENTAÇÃO SERÁ EXECUTADA COM REJUNTAMENTO EM TODA A EXTENSÃO DA PAVIMENTAÇÃO COM ARGAMASSA DE CIMENTO E AREIA S/ PEN. TRAÇO 1:3.
 CONCLUÍDO O ASSENTAMENTO DAS PEDRAS, SERÁ FEITA A COMPACTAÇÃO EM DUAS ETAPAS, SENDO A PRIMEIRA DE FORMA MANUAL, COM A UTILIZAÇÃO DE MALHO DE 10 A 15 QUILOS, E A SEGUNDA UTILIZANDO-SE COMPACTADOR LISO TANDEM AUTROPLOPELIDO.
 AFIM DE ESTABELECEER LIMITES DE PRODUÇÃO POR CREDENCIADO, NESTE MEMORIAL FOI UTILIZADO A MÉDIA EM PESQUISAS DE EXECUÇÃO DE OBRAS DE CALÇAMENTO EM PEDRA TOSCA C/REJUNTAMENTO, DE FORMA QUE OS COLABORADORES NÃO PODERÁ EXCEDER O LIMITE DE 30M² POR DIA OU 660M² POR MÊS. META ESTABELECIDADA PARA QUE NÃO EXISTA SUBCONTRATAÇÃO DE SERVIÇOS.

3.2. C0365 - BANQUETA/ MEIO FIO DE CONCRETO MOLDADO NO LOCAL (M)

BANQUETA/ MEIO FIO DE CONCRETO MOLDADO NO LOCAL

3.3. C0836 - CONCRETO NÃO ESTRUTURAL PREPARO MANUAL (M3)

EXECUÇÃO DE CONCRETO MANUAL, NÃO ESTRUTURAL COMPOSTO POR ARGAMASSA DE AREIA, BRITA E CIMENTO, PARA AS SARJETAS NA DIMENSÃO DE 0,35 M DE LARGURA E 0,10 M DE ALTURA, DEVIDAMENTE REJUNTADA COM O MEIO-FIO.

3.4. C1256 - ESCAVAÇÃO MANUAL CAMPO ABERTO EM TERRA ATÉ 2M (M3)

AS ALVENARIAS DE FUNDAÇÃO, EM PEDRA ARGAMASSADA SERÁ EXECUTADA COM AS DIMENSÕES MÍNIMAS DE 0.40M X 0.50M X COMPRIMENTO, SERÁ USADO ARGAMASSA DE CIMENTO E AREIA GROSSA NO TRAÇO 1:5.

4. SERVIÇOS DIVERSOS

SERVIÇOS DIVERSOS

4.1. C3447 - LIMPEZA DE PISO EM ÁREA URBANIZADA (M2)

LIMPEZA DE PISO EM ÁREA URBANIZADA

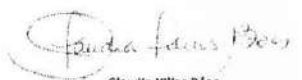
 Claudia Vilas Boas
 Eng. Civil - CR 14.316-0
 R. 207 - Bairro: Centro - Campos Sales - CE

RESUMO DO ORÇAMENTO														
 Prefeitura Municipal de Campos Sales <small>Calidade que vem de longe e permanece!</small>	OBRA:	PAVIMENTAÇÃO EM PARALELEPÍEDO NA RUA SDO 01 (CEMITÉRIO I)	DATA : 18/10/2022	BDI : 27,98%										
	DESCRIÇÃO:	PAVIMENTAÇÃO EM PARALELEPÍEDO NA RUA SDO 01 (CEMITÉRIO I)	<table border="1"> <thead> <tr> <th>FONTE</th> <th>VERSÃO</th> <th>HORA</th> <th>MES</th> <th>REF.</th> </tr> </thead> <tbody> <tr> <td>SEINFRA</td> <td>027.1 COM DESONERAÇÃO</td> <td>83,85%</td> <td>47,76%</td> <td>05/2021</td> </tr> </tbody> </table>	FONTE	VERSÃO	HORA	MES	REF.	SEINFRA	027.1 COM DESONERAÇÃO	83,85%	47,76%	05/2021	
	FONTE	VERSÃO	HORA	MES	REF.									
	SEINFRA	027.1 COM DESONERAÇÃO	83,85%	47,76%	05/2021									
LOCAL:	DISTRITO DE QUIXARIÚ, MUNICÍPIO DE CAMPOS SALES - CE													
CLIENTE:	GOVERNO MUNICIPAL DE CAMPOS SALES													

CÓDIGO	DESCRIÇÃO	PREÇO TOTAL	%
1	SERVIÇOS PRELIMINARES	436,16	2,11
2	TERRAPLENAGEM	16,93	0,08
3	PAVIMENTAÇÃO	19.982,61	96,45
4	SERVIÇOS DIVERSOS	282,21	1,36
VALOR BDI TOTAL:		4.529,51	100,00
VALOR ORÇAMENTO:		16.188,40	
VALOR TOTAL:		20.717,91	

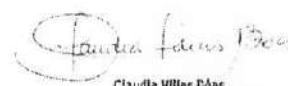

 Cláudia Villas Dóas
 Insp. Geral - CRM nº 14.365-8
 Prefeitura Municipal de Campos Sales

PLANILHA ORÇAMENTÁRIA

OBRA:	PAVIMENTAÇÃO EM PARALELEPIEDO NA RUA SDO 01 (CEMITÉRIO I)			
DESCRIÇÃO:	PAVIMENTAÇÃO EM PARALELEPIEDO NA RUA SDO 01 (CEMITÉRIO I)			
LOCAL:	DISTRITO DE QUIXARIU, MUNICÍPIO DE CAMPOS SALES - CE			
CLIENTE:	GOVERNO MUNICIPAL DE CAMPOS SALES			

DATA:	18/10/2022	BDI:	27,98%
FONTE:	SEINFRA	HORA:	MES
VERSÃO:	027.1 COM DESONERAÇÃO	DATA REF.:	05/2021

ITEM	CÓDIGO	DESCRIÇÃO	FONTE	UNIDADE	QTD	VALOR UNITÁRIO R\$		PREÇO TOTAL R\$	
						SEM BDI	COM BDI	SEM BDI	COM BDI
1		SERVIÇOS PRELIMINARES							
1.1	C1937	PLACAS PADRÃO DE OBRA	SEINFRA	M2	2,25	151,47	193,85	340,81	436,16
2		TERRAPLENAGEM							
2.1	C3232	RECONFORMAÇÃO/PATROLAGEM DA PLATAFORMA	SEINFRA	M2	188,14	0,07	0,09	13,17	16,93
3		PAVIMENTAÇÃO							
3.1	C2893	PAVIMENTAÇÃO EM PARALELEPIEDO C/ REJUNTAMENTO (AGREGADO ADQUIRIDO)	SEINFRA	M2	188,14	64,63	82,71	12.159,49	15.561,06
3.2	C0365	BANQUETA/ MEIO FIO DE CONCRETO MOLDADO NO LOCAL	SEINFRA	M	96,34	23,80	30,46	2.292,89	2.934,52
3.3	C0836	CONCRETO NÃO ESTRUTURAL PREPARO MANUAL	SEINFRA	M3	2,58	404,80	518,06	1.044,38	1.336,59
3.4	C1256	ESCAVAÇÃO MANUAL CAMPO ABERTO EM TERRA ATÉ 2M	SEINFRA	M3	2,58	45,56	58,31	117,54	150,44
4		SERVIÇOS DIVERSOS							
4.1	C3447	LIMPEZA DE PISO EM ÁREA URBANIZADA	SEINFRA	M2	188,14	1,17	1,50	220,12	282,21

VALOR BDI TOTAL:	4.529,51
VALOR ORÇAMENTO:	16.188,40
VALOR TOTAL:	20.717,91

Claudia Villas D'Assis

Claudia Villas D'Assis
Membro da Comissão de Licitação
Poder Judiciário do Ceará



CRONOGRAMA FÍSICO-FINANCEIRO					
 Prefeitura Municipal de Campos Sales <small>o melhor que sempre realizou e realizará</small>	OBRA:	PAVIMENTAÇÃO EM PARALELEPÍEDO NA RUA SDO 01 (CEMITÉRIO I)	DATA : 18/10/2022		BDI : 27,98%
	DESCRIÇÃO:	PAVIMENTAÇÃO EM PARALELEPÍEDO NA RUA SDO 01 (CEMITÉRIO I)	FONTE	VERSÃO	HORA
	LOCAL:	DISTRITO DE QUIXARIÚ, MUNICÍPIO DE CAMPOS SALES - CE	SEINFRA	027.1 COM DESONERAÇÃO	83,85%
	CLIENTE:	GOVERNO MUNICIPAL DE CAMPOS SALES	MES	47,76%	REF: 05/2021

ITEM	DESCRIÇÃO	VALOR (R\$)	MÊS 1	MÊS 2	Total parcela
1	SERVIÇOS PRELIMINARES	436,16	100,00 %		100,00 %
			436,16		436,16
2	TERRAPLENAGEM	16,93	50,00 %	50,00 %	100,00 %
			8,47	8,46	16,93
3	PAVIMENTAÇÃO	19.982,61	50,00 %	50,00 %	100,00 %
			9.991,31	9.991,30	19.982,61
4	SERVIÇOS DIVERSOS	282,21		100,00 %	100,00 %
				282,21	282,21
		20.717,91	10.435,94	10.281,97	20.717,91
			10.435,94	20.717,91	



Claudia Villes Dóas
 Claudia Villes Dóas
 Engª ENR-CREA-CE 14.385-D
 Prefeitura Municipal de Campos Sales

MEMÓRIAS DE CÁLCULO					
 Prefeitura Municipal de Campos Sales <small>Campos em toda a mata nordestina</small>	OBRA:	PAVIMENTAÇÃO EM PARALELEPÍEDO NA RUA SDO 01 (CEMITÉRIO I)	DATA : 18/10/2022	BDI : 27,98%	
	DESCRIÇÃO:	PAVIMENTAÇÃO EM PARALELEPÍEDO NA RUA SDO 01 (CEMITÉRIO I)	FONTE	VERSÃO	
	LOCAL:	DISTRITO DE QUIXARIÚ, MUNICÍPIO DE CAMPOS SALES - CE	SEINFRA	027.1 COM DESONERAÇÃO	HORA 83,85% MES 47,76% REF. 05/2021
	CLIENTE:	GOVERNO MUNICIPAL DE CAMPOS SALES			

1. SERVIÇOS PRELIMINARES

1.1. C1937 - PLACAS PADRÃO DE OBRA (M2)

			QTD
PLACA DA OBRA	1,5*1,5	2,25000000	2,25
			2,25



2. TERRAPLENAGEM

2.1. C3232 - RECONFORMAÇÃO/PATROLAGEM DA PLATAFORMA (M2)

			QTD
RUA CEMITÉRIO	(4,50*30,28)+(3,30*15,72)	188,14000000	188,14
			188,14

3. PAVIMENTAÇÃO

3.1. C2893 - PAVIMENTAÇÃO EM PARALELEPÍEDO C/ REJUNTAMENTO (AGREGADO ADQUIRIDO) (M2)

			QTD
R CEMITÉRIO	(4,50*30,28)+(3,30*15,72)	188,14000000	188,14
			188,14

3.2. C0365 - BANQUETA/ MEIO FIO DE CONCRETO MOLDADO NO LOCAL (M)

			QTD
R CEMITERIO - LD	30,39+15,95	46,34000000	46,34
R CEMITERIO - LE	30,28+15,72	46,00000000	46,00
FECHAMENTO - EST FINAL	4,00	4,00000000	4,00
			96,34

3.3. C0836 - CONCRETO NÃO ESTRUTURAL PREPARO MANUAL (M3)

			QTD
R CEMITERIO	0,35*0,08*46,00*2	2,58000000	2,58
			2,58

3.4. C1256 - ESCAVAÇÃO MANUAL CAMPO ABERTO EM TERRA ATÉ 2M (M3)

			QTD
R CEMITERIO	0,35*0,08*46,00*2	2,58000000	2,58
			2,58

4. SERVIÇOS DIVERSOS

4.1. C3447 - LIMPEZA DE PISO EM ÁREA URBANIZADA (M2)

			QTD
R CEMITERIO	(4,50*30,28)+(3,30*15,72)	188,14000000	188,14
			188,14

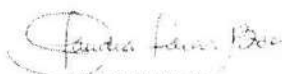
 Claudio Vilas Bôas
 Engº Civil - CE - 1315-B
 Instituto Nacional de Engenharia

COMPOSIÇÃO DO BDI				
OBRA:	PAVIMENTAÇÃO EM PARALELEPÍEDO NA RUA SDO 01 (CEMITÉRIO I)	DATA: 18/10/2022	BDI: 27,98%	
DESCRIÇÃO:	PAVIMENTAÇÃO EM PARALELEPÍEDO NA RUA SDO 01 (CEMITÉRIO I)	FORTE:	VERSÃO:	HORA:
LOCAL:	DISTRITO DE QUIXARIÚ, MUNICÍPIO DE CAMPOS SALES - CE	SEINFRA	027.1 COM DESONERAÇÃO	83,85%
CLIENTE:	GOVERNO MUNICIPAL DE CAMPOS SALES			47,76%
				05/2021

COD	DESCRIÇÃO	%
	BENEFÍCIO	
S + G	GARANTIA/SEGUROS	0,32
L	LUCRO	5,17
	TOTAL	5,49

DI	DESPESAS INDIRETAS	
AC	ADMINISTRAÇÃO CENTRAL	3,80
DF	DESPESAS FINANCEIRAS	1,02
R	RISCOS	0,50
	TOTAL	5,32

I	IMPOSTOS	
	PIS	0,65
	COFINS	3,00
	ISS EFETIVO = ALÍQUOTA ISS X BASE DE CÁLCULO = 5% X 100/100	5,00
	CPRB (4,5%, APENAS QUANDO TIVER DESONERAÇÃO INSS)	4,50
	TOTAL	13,15

BDI = 27,98%

$$(((1+AC+S+R+G)*(1+DF)*(1+L))/(1-I))-1$$



Claudia Villas Bôas
 Claudia Villas Bôas
 CPF: 020.028.412-14, 31.910-0
 Prefeitura Municipal de Campos Sales

TABELA DE ENCARGOS SOCIAIS				
OBRA:	PAVIMENTAÇÃO EM PARALELEPÍEDO NA RUA SDO 01 (CEMITÉRIO I)	DATA :	18/10/2022	BDI : 27,98%
DESCRIÇÃO:	PAVIMENTAÇÃO EM PARALELEPÍEDO NA RUA SDO 01 (CEMITÉRIO I)	FUNTE	VERSÃO	HORA MES REF.
LOCAL:	DISTRITO DE QUIXARIÚ, MUNICÍPIO DE CAMPOS SALES - CE	SEINFRA	027.1 COM DESONERAÇÃO	83,85% 47,76% 05/2021
CLIENTE:	GOVERNO MUNICIPAL DE CAMPOS SALES			

COD	DESCRIÇÃO	HORA %	MÊS %
A	GRUPO A		
A1	INSS	0,00	0,00
A2	SESI	1,50	1,50
A3	SENAI	1,00	1,00
A4	INCRA	0,20	0,20
A5	SEBRAE	0,60	0,60
A6	SALÁRIO EDUCAÇÃO	2,50	2,50
A7	SEGURO CONTRA ACIDENTES DE TRABALHO	3,00	3,00
A8	FGTS	8,00	8,00
A9	SECONCI	0,00	0,00
	TOTAL	16,80	16,80

B	GRUPO B		
B1	REPOUSO SEMANAL REMUNERADO	17,84	0,00
B2	FERIADOS	3,71	0,00
B3	AUXÍLIO - ENFERMIDADE	0,87	0,67
B4	13º SALÁRIO	10,80	8,33
B5	LICENÇA PATERNIDADE	0,07	0,06
B6	FALTAS JUSTIFICADAS	0,72	0,56
B7	DIAS DE CHUVAS	1,55	0,00
B8	AUXÍLIO ACIDENTE DE TRABALHO	0,11	0,08
B9	FÉRIAS GOZADAS	8,71	6,73
B10	SALÁRIO MATERNIDADE	0,03	0,03
	TOTAL	44,41	16,46

C	GRUPO C		
C1	AVISO PRÉVIO INDENIZADO	5,40	4,17
C2	AVISO PRÉVIO TRABALHADO	0,13	0,10
C3	FÉRIAS INDENIZADAS	4,85	3,75
C4	DEPÓSITO RESCISÃO SEM JUSTA CAUSA	3,90	3,01
C5	INDENIZAÇÃO ADICIONAL	0,45	0,35
	TOTAL	14,73	11,38

D	GRUPO D		
D1	REINCIDÊNCIA DE GRUPO A SOBRE GRUPO B	7,46	2,77
D2	REINCIDÊNCIA DE GRUPO A SOBRE AVISO PRÉVIO TRABALHADO E REINCIDÊNCIA DO FGTS SOBRE AVISO PRÉVIO INDENIZADO	0,45	0,35
	TOTAL	7,91	3,12

Horista = 83,85%
Mensalista = 47,76%

A + B + C + D



Claudia Villas Dóas
Claudia Villas Dóas
CNPJ: 08.042.210/0001-08
Inscrição Estadual: 14.315-0

RELATÓRIO ANALÍTICO - COMPOSIÇÕES DE CUSTOS					
 Prefeitura e Município Campos Sales <small>o melhor que sempre restará conosco!</small>	OBRA:	PAVIMENTAÇÃO EM PARALELEPÍPEDO NA RUA SDO 01 (CEMITÉRIO I)	DATA: 18/10/2022		BDI: 27,98%
	DESCRIÇÃO:	PAVIMENTAÇÃO EM PARALELEPÍPEDO NA RUA SDO 01 (CEMITÉRIO I)	FONTE	VERSÃO	HORA
	LOCAL:	DISTRITO DE QUIXARIÚ, MUNICÍPIO DE CAMPOS SALES - CE	SEINFRA	027.1 COM DESONERAÇÃO	89,85%
	CLIENTE:	GOVERNO MUNICIPAL DE CAMPOS SALES			47,76%
			MES	REF.	
					05/2021



1.1. C1937 - PLACAS PADRÃO DE OBRA (M2)

Material		FONTE	UNID	COEFICIENTE	PREÇO UNITÁRIO	TOTAL
I0537	CHAPA DE AÇO GALVANIZADA ESP. 0.3MM	SEINFRA	M2	1,02000000	35,5900	36,3018
I1100	ESMALTE SINTETICO	SEINFRA	L	1,00000000	24,9900	24,9900
I1691	PONTALETE / BARROTE DE 3"x3"	SEINFRA	M	4,50000000	12,6100	56,7450
I1725	PREGO 15X15 (1.1/4" x 13) (APROXIMADAMENTE 672UN/KG)	SEINFRA	KG	0,15000000	15,5400	2,3310
TOTAL Material:						120,3678

Mão de Obra		FONTE	UNID	COEFICIENTE	PREÇO UNITÁRIO	TOTAL
I2543	SERVENTE	SEINFRA	H	2,00000000	15,5500	31,1000
TOTAL Mão de Obra:						31,1000
VALOR:						151,47

2.1. C3232 - RECONFORMAÇÃO/PATROLAGEM DA PLATAFORMA (M2)

Equipamento		FONTE	UNID	COEFICIENTE	PREÇO UNITÁRIO	TOTAL
I0642	MOTO NIVELADORA (CHI)	SEINFRA	H	0,00000000	76,5747	0,0000
I0756	MOTO NIVELADORA (CHP)	SEINFRA	H	0,00027778	218,3516	0,0607
TOTAL Equipamento:						0,0607

Mão de Obra		FONTE	UNID	COEFICIENTE	PREÇO UNITÁRIO	TOTAL
I2543	SERVENTE	SEINFRA	H	0,00055556	15,5500	0,0086
TOTAL Mão de Obra:						0,0086
VALOR:						0,07

3.1. C2893 - PAVIMENTAÇÃO EM PARALELEPÍPEDO C/ REJUNTAMENTO (AGREGADO ADQUIRIDO) (M2)

Equipamento		FONTE	UNID	COEFICIENTE	PREÇO UNITÁRIO	TOTAL
I0726	COMPACTADOR LISO TANDEM AUTOPROPELIDO (CHP)	SEINFRA	H	0,01000000	83,9284	0,8393
TOTAL Equipamento:						0,8393

Material		FONTE	UNID	COEFICIENTE	PREÇO UNITÁRIO	TOTAL
I0111	AREIA VERMELHA	SEINFRA	M3	0,15000000	60,8800	9,1320
I2527	PARALELEPIPEDO (11 X 18 CM)	SEINFRA	UN	32,00000000	1,1400	36,4800
TOTAL Material:						45,6120

Mão de Obra		FONTE	UNID	COEFICIENTE	PREÇO UNITÁRIO	TOTAL
I0445	CALCETEIRO	SEINFRA	H	0,15000000	20,7700	3,1155
I2543	SERVENTE	SEINFRA	H	0,40000000	15,5500	6,2200
TOTAL Mão de Obra:						9,3355

Serviço		FONTE	UNID	COEFICIENTE	PREÇO UNITÁRIO	TOTAL
C0171	ARGAMASSA DE CIMENTO E AREIA S/PEN. TRAÇO 1:4	SEINFRA	M3	0,02000000	441,9800	8,8396
TOTAL Serviço:						8,8396
VALOR:						64,63

3.2. C0365 - BANQUETA/ MEIO FIO DE CONCRETO MOLDADO NO LOCAL (M)

 Claudia Villas Dóas
 Engª Civil - CREA - CE 14.355-D
 Rua: ...

RELATÓRIO ANALÍTICO - COMPOSIÇÕES DE CUSTOS					
 Prefeitura Municipal de Campos Sales <small>o melhor que sempre nos trouxe e sempre!</small>	OBRA:	PAVIMENTAÇÃO EM PARALELEPÍPEDO NA RUA SDO 01 (CEMITÉRIO I)	DATA : 18/10/2022		BDI : 27,98%
	DESCRIÇÃO:	PAVIMENTAÇÃO EM PARALELEPÍPEDO NA RUA SDO 01 (CEMITÉRIO I)	FUNTE	VERSÃO	HORA
	LOCAL:	DISTRITO DE QUIXARIÚ, MUNICÍPIO DE CAMPOS SALES - CE	SEINFRA	027.1 COM DESONERAÇÃO	83,85%
	CLIENTE:	GOVERNO MUNICIPAL DE CAMPOS SALES	MES	47,76%	REF. 05/2021

Material		FUNTE	UNID	COEFICIENTE	PREÇO UNITÁRIO	TOTAL
I2544	FORMA METÁLICA P/BANQUETAS (ALUGUEL)	SEINFRA	M	1,00000000	3,4400	3,4400
TOTAL Material:						3,4400

Mão de Obra		FUNTE	UNID	COEFICIENTE	PREÇO UNITÁRIO	TOTAL
I2391	PEDREIRO	SEINFRA	H	0,15000000	20,7700	3,1155
I2543	SERVENTE	SEINFRA	H	0,25000000	15,5500	3,8875
TOTAL Mão de Obra:						7,0030

Serviço		FUNTE	UNID	COEFICIENTE	PREÇO UNITÁRIO	TOTAL
C0588	CAIAÇÃO EM DUAS DEMÃOS COM SUPERCAL	SEINFRA	M2	0,25000000	4,5000	1,1250
C3268	CONCRETO P/VIBR., FCK=10MPa COM AGREGADO PRODUZIDO (S/TRANSP.)	SEINFRA	M3	0,03400000	337,0800	11,4607
C3211	ESCAVAÇÃO E CARGA DE MATERIAL DE JAZIDA	SEINFRA	M3	0,03700000	4,1400	0,1532
C2784	ESCAVAÇÃO MANUAL SOLO DE 1A.CAT. PROF. ATÉ 1.50m	SEINFRA	M3	0,01500000	41,2100	0,6182
TOTAL Serviço:						13,3571
VALOR:						23,80

3.3. C0836 - CONCRETO NÃO ESTRUTURAL PREPARO MANUAL (M3)

Material		FUNTE	UNID	COEFICIENTE	PREÇO UNITÁRIO	TOTAL
I0109	AREIA MEDIA	SEINFRA	M3	0,77800000	67,5000	52,5150
I0280	BRITA	SEINFRA	M3	0,96580000	76,1900	73,5843
I0805	CIMENTO PORTLAND	SEINFRA	KG	220,00000000	0,5600	123,2000
TOTAL Material:						249,2993

Mão de Obra		FUNTE	UNID	COEFICIENTE	PREÇO UNITÁRIO	TOTAL
I2543	SERVENTE	SEINFRA	H	10,00000000	15,5500	155,5000
TOTAL Mão de Obra:						155,5000
VALOR:						404,80

3.4. C1256 - ESCAVAÇÃO MANUAL CAMPO ABERTO EM TERRA ATÉ 2M (M3)

Mão de Obra		FUNTE	UNID	COEFICIENTE	PREÇO UNITÁRIO	TOTAL
I2543	SERVENTE	SEINFRA	H	2,93000000	15,5500	45,5615
TOTAL Mão de Obra:						45,5615
VALOR:						45,56

4.1. C3447 - LIMPEZA DE PISO EM ÁREA URBANIZADA (M2)

Mão de Obra		FUNTE	UNID	COEFICIENTE	PREÇO UNITÁRIO	TOTAL
I2543	SERVENTE	SEINFRA	H	0,07500000	15,5500	1,1663
TOTAL Mão de Obra:						1,1663
VALOR:						1,17



Claudia Villas Dóas
 C.A.P. 0000-0000-00
 Prefeitura Municipal de Campos Sales

ORÇAMENTO - CURVA ABC DE SERVIÇOS

Município Municipal de Campos Sales		PÁGINA 01 DE 01							
OBRA:	PAVIMENTAÇÃO EM PARALELEPIEDO NA RUA SDO 01 (CEMITÉRIO I)			DATA :	18/10/2022	BDI :	27,98%		
DESCRIÇÃO:	PAVIMENTAÇÃO EM PARALELEPIEDO NA RUA SDO 01 (CEMITÉRIO I)			VERSÃO	027.1 COM DESONERAÇÃO	HORA	63,85%		
LOCAL:	DISTRITO DE QUIXARIÚ, MUNICÍPIO DE CAMPOS SALES - CE			SEINFRA	027.1 COM DESONERAÇÃO	MES	47,76%		
CLIENTE:	GOVERNO MUNICIPAL DE CAMPOS SALES			DATA REF.	05/2021	%			
CÓDIGO	DESCRIÇÃO	FONTE	TIPO	UNIDADE	QUANTIDADE	PREÇO UNITÁRIO	PREÇO TOTAL	ACUMUL. %	CL
C2893	PAVIMENTAÇÃO EM PARALELEPIEDO C/ REJUNTAMENTO (AGREGADO ADQUIRIDO)				188,14	82,71	15.561,06		A
C0365	BANQUETA/ MEIO FIO DE CONCRETO MOLDADO NO LOCAL				96,34	30,46	2.934,52		C
C0836	CONCRETO NÃO ESTRUTURAL PREPARO MANUAL				2,58	518,06	1.336,59		C
C1937	PLACAS PADRÃO DE OBRA				2,25	193,85	436,16		C
C3447	LIMPEZA DE PISO EM ÁREA URBANIZADA				188,14	1,50	282,21		C
C1256	ESCAVAÇÃO MANUAL CAMPO ABERTO EM TERRA ATÉ 2M				2,58	58,31	150,44		C
C3232	RECONFORMAÇÃO/PATROLAGEM DA PLATAFORMA				188,14	0,09	16,93		C
							Subtotal até 100,00%	20.717,91	
							Outros	0,00	
							Valor total do Orçamento	20.717,91	

 Claudia Villas Bôas
 Representante do Licitado
 Pessoa Física - CPF nº 00000000000





Prefeitura Municipal de
Campos Sales
Cidade que sonha, realiza e cresce!



ANEXOS

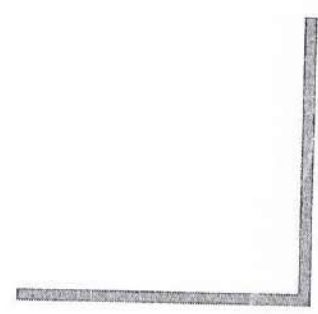
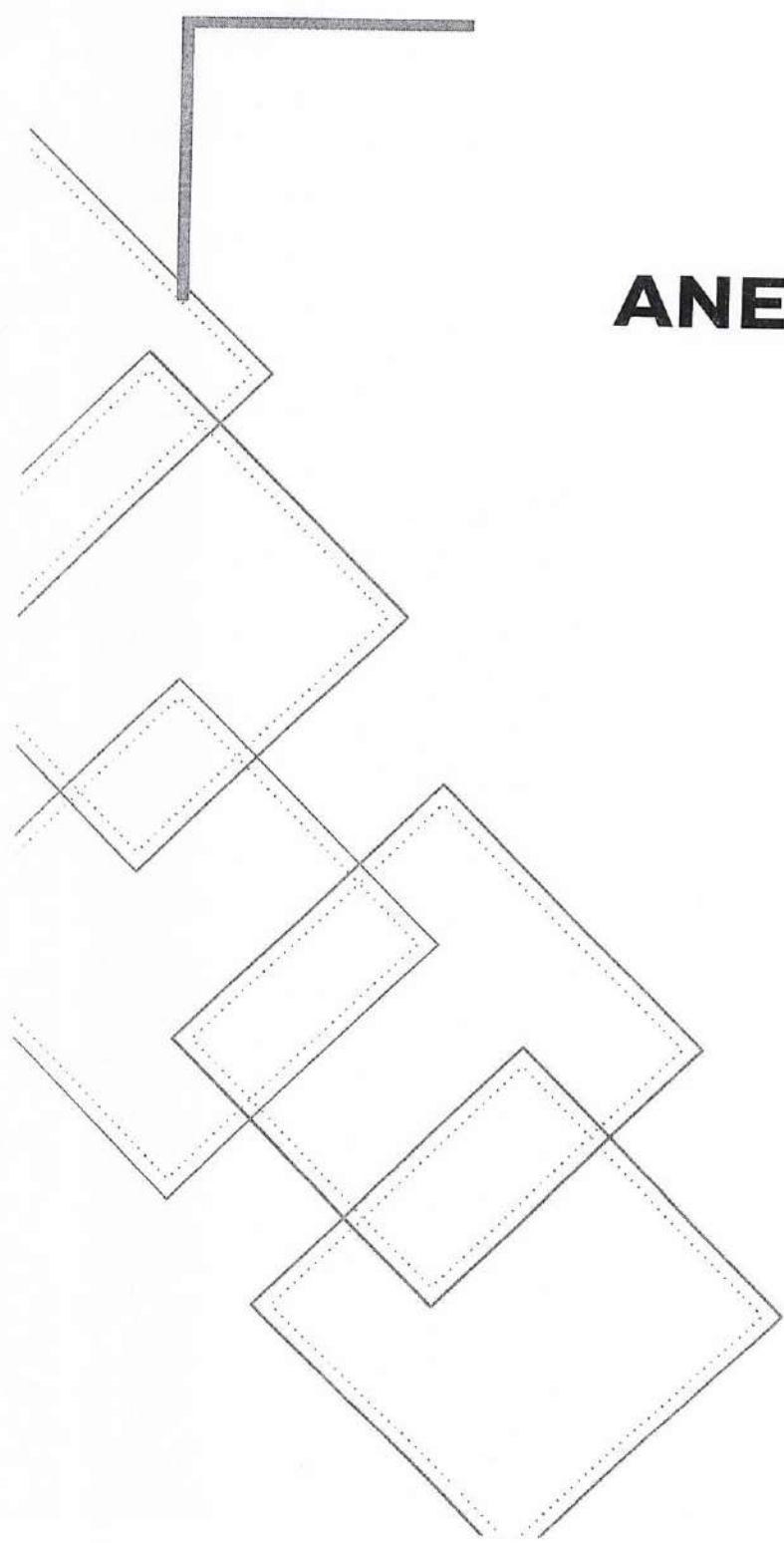

SENTIDO CE187

RUA SDO 01
QUIXARIU - CAMPOS SALES
PAVIMENTAÇÃO PARALELEPÍPEDO
COORDENADAS UTM:
E: 357775.68 / N: 9245291.83

DISTRITO DE QUIXARIU



		PROJETO GEOMÉTRICO		PROJETO GEOMÉTRICO	
PROJETO CONTRATANTE ENDERÇO CONTEÚDO	PAVIMENTAÇÃO EM PARALELEPÍPEDO COM REJUNTAMENTO GOVERNO MUNICIPAL DE CAMPOS SALES - CEARÁ RUA SDO 01- CAMPOS SALES - CE PLANTA DE LOCALIZAÇÃO				DATA OUT/2022 ESCALA S/E
RESPONSÁVEL DESENHO EXTENSÃO LINGUAGEM	CLAUDIA VILLAS BOAS JULIANA DO CARMO 46,00m VAR				01-04
LEGENDA PLANTA MÓVEIS AQUEDUCES / LAGOS VAS DE ACESSO	LEGENDA PERFIL PROJETO TERRENO NATURAL				RESPONSAVEL DESENHO EXTENSÃO LANGUAGEM
X - X - CERCA EIXO PROJETO BUQUEIRO CAPEADO BUQUEIRO TUBULAR	PROJETO TERRENO NATURAL				CLAUDIA VILLAS BOAS JULIANA DO CARMO 46,00m VAR

PLANTA BAIXA ESCALA: 1:2000

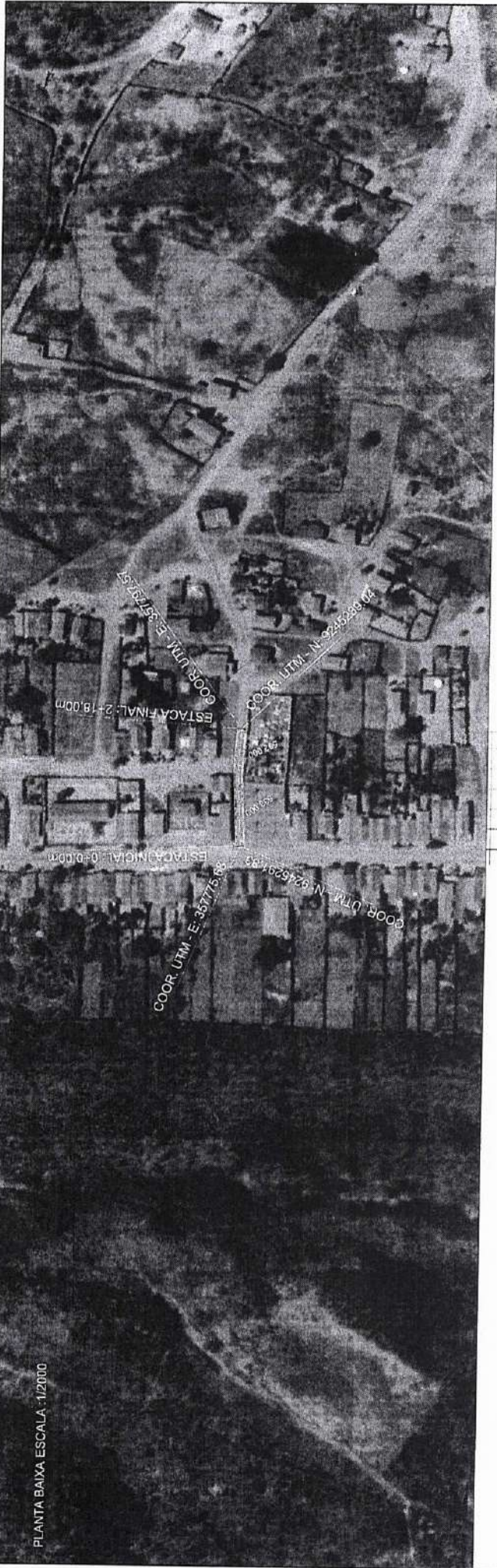

PERFIL LONGITUDINAL
 ESCALA H: 1:2000 / V: 1:200

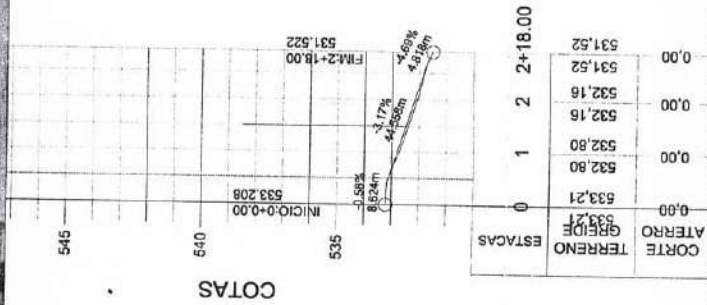

		COMISSÃO DE LICITAÇÃO 374 Fis Ruhia		DATA: OUT/2022 ESCALA: INDICADA 02-04
PROJETO: PAVIMENTAÇÃO EM PARALELEPÍEDO COM REJUNTAMENTO CONTRATANTE: GOVERNO MUNICIPAL DE CAMPOS SALES - CE ENDEREÇO: RUA SDO 01 CONTEÚDO: PLANTA E PERFIL	PROJETO: TERRENO NATURAL LEGENDA PERFIL: TERRENO NATURAL	RESPONSÁVEL: CLAUDIA VILLAS BÓAS DESENHO: JULIANA DO CARMO EXTENSÃO: 58,00m LARGURA: 4,00 m	PROJETO GEOMÉTRICO LEGENDA PLANTA: INOVES ACÍDES / LAGOS VAS DE ACESSO CERCA EIXO PROJETO BUERO CAPEADO BUERO TUBULAR	





LEGENDA:
 (MFS) MEIO FIO COM SARRIETA
 (MFF) MEIO FIO DE FECHAMENTO

		PROJETO GEOMÉTRICO	
PROJETO PAVIMENTAÇÃO EM PARALELEPÍEDO COM REJUNTAMENTO	RESPONSÁVEL CLAUDIA VILLAS BOAS	DATA OUT/2022	ESCALA INDICADA
CONTRATANTE GOVERNO MUNICIPAL DE CAMPOS SALES - CE	DESENHO JULIANA DO CARMO	03-04	
ENDEREÇO RUA SDO 01	PROJETO TERRENO NATURAL	EXTENSÃO 46,00m	LARGURA VAR
CONTEÚDO PLANTA BAIXA	LEGENDA PERFIL PROJETO TERRENO NATURAL	EXTENSÃO 46,00m	LARGURA VAR
LEGENDA PLANTA IMÓVEIS ACÚDES / LAGOS VIAS DE ACESSO	LEGENDA PERFIL PROJETO TERRENO NATURAL	EXTENSÃO 46,00m	LARGURA VAR
LEGENDA PLANTA IMÓVEIS ACÚDES / LAGOS VIAS DE ACESSO	LEGENDA PERFIL PROJETO TERRENO NATURAL	EXTENSÃO 46,00m	LARGURA VAR

RUA SDO 01
PISTA SIMPLES

ESTACAS : 2 + 6,00 m

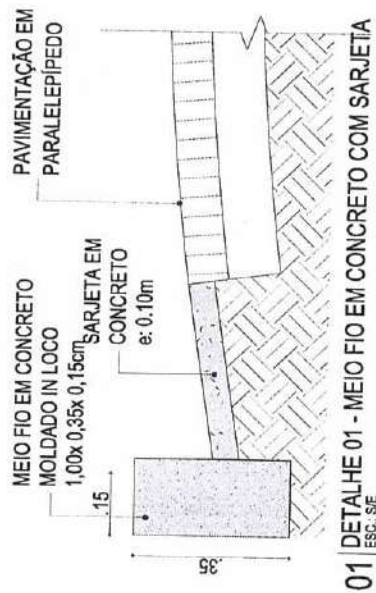
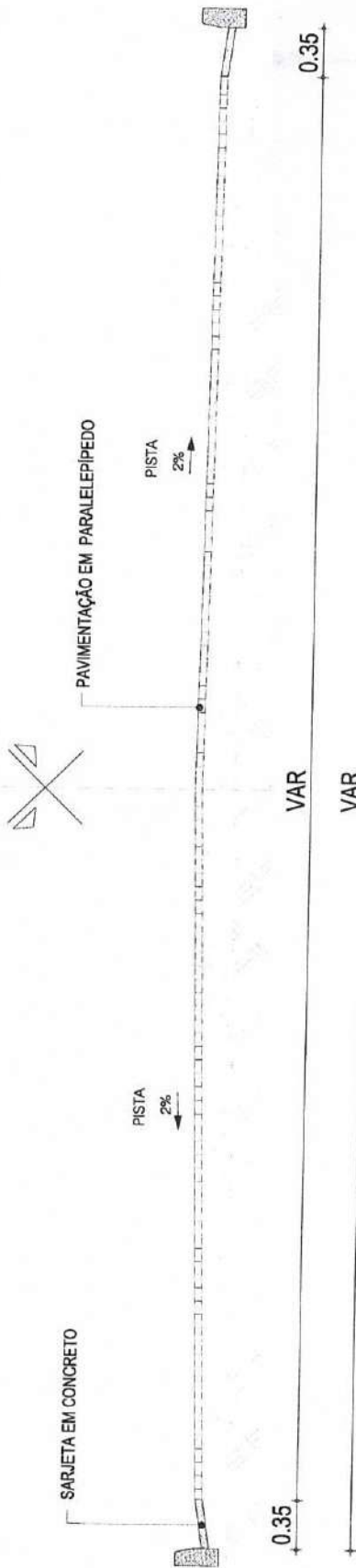

01 | DETALHE 01 - MEIO FIO EM CONCRETO COM SARJETA
ESC. SE

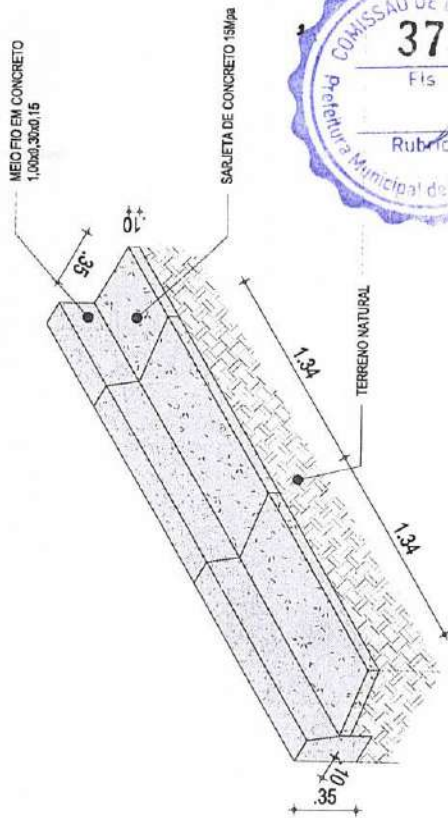

02 | DETALHE 3D MEIO FIO EM CONCRETO
ESC. SE



		PROJETO GEOMÉTRICO	
PROJETO	PAVIMENTAÇÃO EM PARALELEPIPEDO COM REJUNTAMENTO	RESPONSÁVEL	CLAUDIA VILLAS BOAS
CONTRATANTE	GOVERNO MUNICIPAL DE CAMPOS SALES - ITAGUA-CE	DESENHO	JULIANA DO CARMO
ENGENHEIRO	RUA SDO 01 - CAMPO SALES - CEARÁ	EXTENSÃO	46,00 m
CONTEÚDO	SEÇÃO TIPO DE PAVIMENTAÇÃO E DETALHES CONSTRUTIVOS	LARGURA	VAR
		DATA	OUT/2022
		ESCALA	SE
		04-04	



Prefeitura Municipal de
Campos Sales
Cidade que sonha, realiza e cresce!



PREFEITURA MUNICIPAL DE CAMPOS SALES

**PAVIMENTAÇÃO
PARALELEPÍPEDO NA RUA DO
CEMITÉRIO - TRECHO II NO
MUNICÍPIO DE CAMPOS SALES -
CE**

OUTUBRO/2022



Anotação de Responsabilidade Técnica - ART
Lei nº 6.496, de 7 de dezembro de 1977

CREA-CE

ART OBRA / SERVIÇO
Nº CE20221078861

Conselho Regional de Engenharia e Agronomia do Ceará

INICIAL

1. Responsável Técnico

CLAUDIA VILLAS BÓAS

Título profissional: **ENGENHEIRA CIVIL, MBA EM PERÍCIA, AUDITORIA E GESTÃO AMBIENTAL**

RNP: 0603436900

Registro: 35634CE

Empresa contratada: **QUOPA SERVIÇOS DE ACESSORIA E ACOMPANHAMENTO DE SERVIÇOS NA CONSTRUÇÃO EIRELI**

Registro: 0000426494-CE

2. Dados do Contrato

Contratante: **MUNICÍPIO DE CAMPOS SALES**

SEM DEFINIÇÃO TV. SUL

Complemento:

Cidade: **Campos Sales**

Bairro: **CENTRO**

UF: **CE**

CPF/CNPJ: **07.416.704/0001-99**

Nº: **440**

CEP: **63150000**

Contrato: **Não especificado**

Celebrado em:

Valor: **R\$ 4.000,00**

Tipo de contratante: **Pessoa Jurídica de Direito Público**

Ação Institucional: **NENHUMA - NÃO OPTANTE**

3. Dados da Obra/Serviço

RUA DO CEMITÉRIO - TRECHO II

Complemento:

Cidade: **Campos Sales**

Data de Início: **19/10/2022**

Finalidade: **Infraestrutura**

Proprietário: **MUNICÍPIO DE CAMPOS SALES**

Bairro: **CENTRO**

UF: **CE**

Nº: **S/N**

CEP: **63150000**

Previsão de término: **30/12/2022**

Coordenadas Geográficas: **-7.074126, -40.376297**

Código: **Não Especificado**

CPF/CNPJ: **07.416.704/0001-99**

4. Atividade Técnica

14 - Elaboração

80 - Projeto > TRANSPORTES > INFRAESTRUTURA URBANA > DE PAVIMENTAÇÃO > #4.2.1.3 - EM PARALELEPÍEDO PARA VIAS URBANAS

Quantidade

Unidade

1,00

un

35 - Elaboração de orçamento > TRANSPORTES > INFRAESTRUTURA URBANA > DE PAVIMENTAÇÃO > #4.2.1.3 - EM PARALELEPÍEDO PARA VIAS URBANAS

1,00

un

18 - Fiscalização

60 - Fiscalização de obra > TRANSPORTES > INFRAESTRUTURA URBANA > DE PAVIMENTAÇÃO > #4.2.1.3 - EM PARALELEPÍEDO PARA VIAS URBANAS

Quantidade

Unidade

1,00

un

Após a conclusão das atividades técnicas o profissional deve proceder a baixa desta ART

5. Observações

ELABORAÇÃO DE PROJETO, ORÇAMENTO E FISCALIZAÇÃO DE PAVIMENTAÇÃO EM PARALELEPÍEDO NA RUA DO CEMITÉRIO - TRECHO II NO MUNICÍPIO DE CAMPOS SALES - CE

6. Declarações

- Declaro que estou cumprindo as regras de acessibilidade previstas nas normas técnicas da ABNT, na legislação específica e no decreto n. 5296/2004.

7. Entidade de Classe

NENHUMA - NÃO OPTANTE

8. Assinaturas

Declaro serem verdadeiras as informações acima

CAMPOS SALES - CE, 19 de OUTUBRO de 2022

Local

data

Claudia Villas Bóas
CLAUDIA VILLAS BÓAS - CPF: 048.266.037-62

MUNICÍPIO DE CAMPOS SALES - CNPJ: 07.416.704/0001-99

9. Informações

* A ART é válida somente quando quitada, mediante apresentação do comprovante do pagamento ou conferência no site do Crea.

10. Valor

Valor da ART: **R\$ 88,78**

Registrada em: **19/10/2022**

Valor pago: **R\$ 88,78**

Nosso Número: **8215681313**

A autenticidade desta ART pode ser verificada em: <https://crea-ce.sitac.com.br/publico/>, com a chave: D38w8
Impresso em: 27/10/2022 às 12:19:15 por: , ip: 187.114.158.69

www.creace.org.br
Tel: (85) 3453-5800

faleconosco@creace.org.br
Fax: (85) 3453-5804

CREA-CE
Conselho Regional de Engenharia e Agronomia do Ceará





Prefeitura Municipal de
Campos Sales
Cidade que sonha, realiza e cresce!



PLANILHA ORÇAMENTÁRIA

MEMORIAL DESCRITIVO

 Prefeitura Municipal de Campos Sales <small>cidade que sempre avança e cresce!</small>	OBRA:	PAVIMENTAÇÃO EM PARALELEPÍEDO NA RUA SDO 02 (CEMITÉRIO II)	DATA : 18/10/2022		BDI : 27,98%	
	DESCRIÇÃO:	PAVIMENTAÇÃO EM PARALELEPÍEDO NA RUA SDO 02 (CEMITÉRIO II)	FORTE	VERSÃO	HORA	
	LOCAL:	DISTRITO DE QUIXARIÚ, MUNICÍPIO DE CAMPOS SALES - CE	SEINFRA	027.1 COM DESONERAÇÃO	83,85%	MES
	CLIENTE:	GOVERNO MUNICIPAL DE CAMPOS SALES			47,76%	REF.
					05/2021	

1. SERVIÇOS PRELIMINARES

CORRERÃO POR CONTA EXCLUSIVA DA EMPREITEIRA A EXECUÇÃO E TODAS AS DESPESAS COM AS INSTALAÇÕES PROVISÓRIAS DAS OBRAS, TAIS COMO:

- PLACAS DO CREA, SEMACE E PREFEITURA;
- ABERTURA E CONSERVAÇÃO DE CAMINHOS E ACESSOS;
- MÁQUINAS, EQUIPAMENTOS E FERRAMENTAS NECESSÁRIAS À EXECUÇÃO DOS SERVIÇOS;
- BARRACÕES PARA DEPÓSITOS E ALOJAMENTOS;
- INSTALAÇÕES PROVISÓRIAS DE ÁGUA, ESGOTO, LUZ, FORÇA, TELEFONE, E LÓGICA;
- REFEITÓRIOS, SANITÁRIOS, CHUVEIROS;



CORRERÃO IGUALMENTE POR CONTA DA EMPREITEIRA, OUTRAS DESPESAS DE CARÁTER GERAL OU LEGAL QUE INCIDAM DIRETAMENTE SOBRE O CUSTO DAS OBRAS E SERVIÇOS, TAIS COMO:

- DESPESAS ADMINISTRATIVAS DA OBRA;
- CONSUMOS MENSIS DE ÁGUA, ENERGIA ELÉTRICA E TELEFONE;
- TRANSPORTES INTERNOS E EXTERNOS;
- EXTINTORES DE INCÊNDIO E SEGUROS;
- DESPESAS DIVERSAS TAIS COMO MATERIAIS DE ESCRITÓRIO E DE LIMPEZA DA OBRA;
- ENSAIOS OU TESTES EXIGIDOS PELAS NORMAS TÉCNICAS BRASILEIRAS.
- VIGIAS, SERVENTES PARA ARRUMAÇÃO E LIMPEZA PERIÓDICA DA OBRA, GUINCHEIRO (SE REQUERIDO), ETC;
- EPI'S;

TODAS AS INSTALAÇÕES QUE COMPÕEM O CANTEIRO DE OBRAS DEVERÃO SER MANTIDAS EM PERMANENTE ESTADO DE LIMPEZA, HIGIENE E CONSERVAÇÃO. A EMPREITEIRA TOMARÁ TODAS AS PRECAUÇÕES E CUIDADOS NO SENTIDO DE GARANTIR A ESTABILIDADE DE PRÉDIOS VIZINHOS, CANALIZAÇÕES E REDES QUE POSSAM SER ATINGIDAS, PAVIMENTAÇÃO DAS ÁREAS ADJACENTES E OUTRAS PROPRIEDADES DE TERCEIROS E TRANSEUNTES, DURANTE A EXECUÇÃO DE TODAS AS ETAPAS DA OBRA.

FAZEM PARTE INTEGRANTE DESTES CADERNO DE ENCARGOS, INDEPENDENTEMENTE DE TRANSCRIÇÃO, TODAS AS NORMAS (NB'S) DA A.B.N.T. RELACIONADAS COM OS TRABALHOS E SERVIÇOS ABRANGIDOS POR ESTA ESPECIFICAÇÃO, ASSIM COMO OS QUE CONSTITUEM OBJETO DO CORRESPONDENTE CONTRATO E/OU AINDA, CONSTANTES DA SUA CORRESPONDENTE PLANILHA ORÇAMENTÁRIA. SERVIÇOS MAIS ESPECÍFICOS E PARTICULARES, PORVENTURA NÃO DESCRITOS NESTA ESPECIFICAÇÃO, SERÃO FORNECIDOS EM ANEXO. SERÃO OBEDECIDAS TODAS AS RECOMENDAÇÕES, COM RELAÇÃO À SEGURANÇA DO TRABALHO, CONTIDAS NA NORMA REGULAMENTAR NR-18, PORTARIA 3.214, DE 08-06-78, DO MINISTÉRIO DO TRABALHO, PUBLICADA NO DOU DE 06-07-78 (SUPLEMENTO), E POSTERIORMENTE A QUALQUER OUTRA NORMA QUE VENHA A SUBSTITUÍ-LA OU MODIFICÁ-LA. EM CASO DE DÚVIDA OU DIVERGÊNCIA NA INTERPRETAÇÃO DOS PROJETOS E ESTAS ESPECIFICAÇÕES, PRIMEIRAMENTE, DEVERÁ SER CONSULTADA A FISCALIZAÇÃO. EM CASO DE DIVERGÊNCIA ENTRE AS ESPECIFICAÇÕES DESTES E AS ESPECIFICAÇÕES DO PROJETO, PREVALECERÃO AS DO PRIMEIRO. QUALQUER DIVERGÊNCIA ENTRE A PLANILHA ORÇAMENTÁRIA E AS ESPECIFICAÇÕES DESTES CADERNO DE ENCARGOS, PREVALECERÃO ESTAS ÚLTIMAS. EM CASO DE DIVERGÊNCIA ENTRE QUALQUER UM DESTES ELEMENTOS CITADOS E O CONTRATO PREVALECERÁ ESTE ÚLTIMO. OS SERVIÇOS A SEREM EXECUTADOS DEVERÃO OBEDECER RIGOROSAMENTE ÀS NORMAS E DOCUMENTOS ABAIXO, APLICÁVEIS DIRETA OU INDIRETAMENTE ÀS OBRAS PÚBLICAS:

- A)DECRETO Nº 5.296/04;
- B)NBR 9050:2004;
- C)DEMAIS NORMAS DA ABNT;
- D)NORMAS REGULAMENTADORAS DO MINISTÉRIO DO TRABALHO E EMPREGO;
- E)TODAS AS DISPOSIÇÕES LEGAIS DA UNIÃO, DO GOVERNO DO ESTADO E DA PREFEITURA DE CAMPOS SALES/CE;
- F)REGULAMENTOS DAS EMPRESAS CONCESSIONÁRIAS LOCAIS;
- G)EDITAL DE LICITAÇÃO DA PRESENTE OBRA;

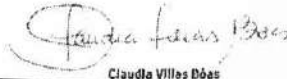
 Claudia Villas Boas
 Engenheira Civil
 Prefeitura Municipal de Campos Sales

MEMORIAL DESCRITIVO				
OBRA:	PAVIMENTAÇÃO EM PARALELEPÍEDO NA RUA SDO 02 (CEMITÉRIO II)	DATA: 18/10/2022	BDI: 27,98%	
DESCRIÇÃO:	PAVIMENTAÇÃO EM PARALELEPÍEDO NA RUA SDO 02 (CEMITÉRIO II)	FONTE:	VERSÃO:	HORA:
LOCAL:	DISTRITO DE QUIXARIÚ, MUNICÍPIO DE CAMPOS SALES - CE	SEINFRA	027.1 COM DESONERAÇÃO	83,85%
CLIENTE:	GOVERNO MUNICIPAL DE CAMPOS SALES			47,76%
				05/2021



- H) CÓDIGO CIVIL BRASILEIRO;
 I) LEIS E RESOLUÇÕES DO CREA-CE E CONFEA;
 J) PRESCRIÇÕES E RECOMENDAÇÕES DOS FABRICANTES DOS MATERIAIS A SEREM EMPREGADOS NA OBRA;
 K) NORMAS INTERNACIONAIS CONSAGRADAS, NA AUSÊNCIA DE NORMAS ESPECÍFICAS DA ABNT; E
 L) PRÁTICAS SEAPE – CONSTRUÇÃO, DO MINISTÉRIO DO ORÇAMENTO, PLANEJAMENTO E GESTÃO.

TODOS OS DOCUMENTOS ACIMA DESCRITOS FAZEM PARTE INTEGRANTE DO PRESENTE CADERNO DE ENCARGOS.

O CONTRATADO DEVERÁ OBTER TODAS AS LICENÇAS DA OBRA E SUAS EVENTUAIS E NECESSÁRIAS RENOVACÕES, JUNTO AOS ÓRGÃOS COMPETENTES.

EM CASO DE DÚVIDA OU DIVERGÊNCIA NA INTERPRETAÇÃO DOS PROJETOS E ESTAS ESPECIFICAÇÕES, PRIMEIRAMENTE, DEVERÁ SER CONSULTADA O AUTOR DO PROJETO, ESTE EMITIRÁ RELATÓRIO CONCLUSIVO PARA A FISCALIZAÇÃO. QUALQUER DIVERGÊNCIA ENTRE A PLANILHA ORÇAMENTÁRIA E AS ESPECIFICAÇÕES DESTA ESPECIFICAÇÕES, PREVALECERÃO ESTAS ÚLTIMAS. EM CASO DE DIVERGÊNCIA ENTRE QUALQUER UM DESTES ELEMENTOS CITADOS E O CONTRATO PREVALECERÁ ESTE ÚLTIMO. EM CASO DE DÚVIDA OU DIVERGÊNCIA ENTRE QUANTIDADES ORÇADAS OU SERVIÇOS NÃO INCLUSOS EM PLANILHA DE ORÇAMENTO, DEVERÁ SER CONSULTADO ANTES DO INÍCIO DESTES SERVIÇOS, O TÉCNICO RESPONSÁVEL PELA ELABORAÇÃO DO ORÇAMENTO, ESTE ENTÃO EMITIRÁ A FISCALIZAÇÃO, SE FOR O CASO, RELATÓRIO CONCLUSIVO PARA A FISCALIZAÇÃO. PARA EFEITO DE COLETA DE VALORES ORÇAMENTÁRIOS ADOTOU-SE O SEGUINTE CRITÉRIO:

- A) UTILIZAÇÃO DA TABELA DE PREÇOS OFICIAL DA SEINFRA CE 27.1 COM DESONERAÇÃO;
 B) UTILIZANDO OS ÍNDICES: BDI= 27,98% E LEIS SOCIAIS 87,01%.
 C) SE ADOTADO INSUMOS COTADOS A PREÇO DE MERCADO, ESTE CORRESPONDE A PESQUISA REALIZADA ATÉ 06(SEIS) MESES DA ELABORAÇÃO DA PLANILHA CORRESPONDENTE.

É DE OBRIGAÇÃO DA CONTRATADA FORNECER AOS FISCALIS, TÉCNICOS, OPERÁRIOS E VISITANTES, DURANTE A SUA PERMANÊNCIA NO CANTEIRO, OS EQUIPAMENTOS DE PROTEÇÃO INDIVIDUAL CONFORME DESCRIMINADO NA NORMA REGULAMENTADORA NR-18, PORTARIA 3.214, DE 08-06-78, DO MINISTÉRIO DO TRABALHO, PUBLICADA NO DOU DE 06-07-78 (SUPLEMENTO), E POSTERIORMENTE A QUALQUER OUTRA NORMA QUE VENHA A SUBSTITUI-LA OU MODIFICÁ-LA. SERÃO DE RESPONSABILIDADE EXCLUSIVA DO CONTRATADO, A AQUISIÇÃO E DISCIPLINAMENTO DE UTILIZAÇÃO DE EQUIPAMENTOS DE PROTEÇÃO INDIVIDUAL OU COLETIVO. A FISCALIZAÇÃO PODERÁ INTERROMPER A EXECUÇÃO DE DETERMINADO SERVIÇO, CASO SE VERIFIQUE O USO INADEQUADO E/OU INEXISTENTE DESTES EQUIPAMENTOS.

1.1. C1937 - PLACAS PADRÃO DE OBRA (M2)

A PLACA PADRÃO DA OBRA SERÁ DO TIPO BANNER NAS DIMENSÕES DE 1,50 M X 1,50 M, TOTALIZANDO 2,25 M², DE LARGURA E ESPESSURA 0,3 MM, COM PADRÃO E MODELO DO GOVERNO FEDERAL. AFIXADA EM BARROTE DE MADEIRA 3" X 3", PINTADA COM ESMALTE SINTÉTICO. A EMPRESA TAMBÉM DEVERÁ INSTALAR ÀS SUAS EXPENSAS AS PLACAS IDENTIFICADORAS DA EMPRESA E DEMAIS PLACAS EXIGIDAS PELA LEGISLAÇÃO E ÓRGÃOS FISCALIZADORES (CREA, SEMACE E ETC.). A PLACA QUE SE TORNA OBRIGATÓRIA POR IMPOSIÇÃO DA LEGISLAÇÃO DO CREA, DEVE SER TAMBÉM FIXADA, MAS ESTA NÃO É CONTEMPLADA EM PLANILHA, VISTO ESTÁ SER COMPONENTE DO BDI DA EMPRESA E/OU DESPESAS DO TÉCNICO RESPONSÁVEL. SEGUNDO REDAÇÃO DO ACÓRDÃO 325-2007 DO TCU, ESTE ITEM NÃO DEVE CONTEMPLAR EM SUA COMPOSIÇÃO VALOR DE BDI ACRESCIDO.

2. TERRAPLENAGEM

AS OBRAS DE TERRAPLENAGEM CONSISTEM NA CONFORMAÇÃO DO TERRENO À GEOMETRIA PROJETADA. O OBJETIVO É O DE SE OBTER UMA INFRAESTRUTURA FIRME E RESISTENTE SOBRE A QUAL SE ASSENTARÁ O PAVIMENTO.

2.1. C3232 - RECONFORMAÇÃO/PATROLAGEM DA PLATAFORMA (M2)

Claudia Villas Góes
 Claudia Villas Góes
 CPF: 040.248.112-5
 INSC: 00000000000000000000000000000000

MEMORIAL DESCRITIVO				
OBRA:	PAVIMENTAÇÃO EM PARALELEPÍPEDO NA RUA SDO 02 (CEMITÉRIO II)	DATA : 18/10/2022	BDI : 27,98%	
DESCRIÇÃO:	PAVIMENTAÇÃO EM PARALELEPÍPEDO NA RUA SDO 02 (CEMITÉRIO II)	FONTE	VERSÃO	HORA
LOCAL:	DISTRITO DE QUIXARIÚ, MUNICÍPIO DE CAMPOS SALES - CE	SEINFRA	027.1 COM DESONERAÇÃO	83,85%
CLIENTE:	GOVERNO MUNICIPAL DE CAMPOS SALES	MES	47,78%	REF. 05/2021

NESSE ITEM, A RECONFORMAÇÃO DA PLATAFORMA OBJETIVA A ELIMINAÇÃO DAS IRREGULARIDADES DA PISTA AS QUAIS ATINGEM A CAMADA DE REVESTIMENTO BEM COMO SUGERE UMA INTERVENÇÃO JUNTO À DRENAGEM SUPERFICIAL OBJETIVANDO SUA RESTAURAÇÃO. ADICIONALMENTE, A CAMADA DE REVESTIMENTO DEVERÁ SER TRABALHADA NOVAMENTE NA FORMA DE REVOLVIMENTO DOS MATERIAIS QUE A COMPÕEM, SENDO O MOMENTO APROPRIADO PARA A REINTEGRAÇÃO À SUPERFÍCIE DE ROLAMENTO DE AGREGADOS FINOS QUE FORAM PERDIDOS.

OS PROCEDIMENTOS APROPRIADOS PARA ESSA OPERAÇÃO RECOMENDAM A TRABALHABILIDADE DESSES MATERIAIS EM TEORES ÓTIMOS DE UMIDADE, UMA VEZ QUE ELES ESTARÃO SUJEITOS A UM REVOLVIMENTO E A UMA AERAÇÃO TOTAL DE FORMA A POSSIBILITAR, NA FASE POSTERIOR, OS SERVIÇOS DE COMPACTAÇÃO, A OBTENÇÃO DE NÍVEIS SATISFATÓRIOS DE PRESERVAÇÃO DA CAMADA DE REVESTIMENTO. PRELIMINARMENTE, ALGUMAS PARTICULARIDADES DE ORDEM OPERATIVA SÃO RECOMENDADAS PARA ESSA ATIVIDADE NA FORMA COMO SEGUE:

- A PASSADA INICIAL DE CORTE É CRÍTICA PORQUE DELA SE CONTROLA A APARÊNCIA FINAL DA SUPERFÍCIE DA PISTA DE ROLAMENTO;
- EM HAVENDO INOBSERVÂNCIA DA CORRETA PROFUNDIDADE INICIAL DE CORTE, CORRE O SÉRIO RISCO DE NÃO SER COMPLETAMENTE REMOVIDA NESSA FASE DOS SERVIÇOS, RETORNANDO APÓS A COMPACTAÇÃO DOS MATERIAIS DE REVESTIMENTO PELA AÇÃO DO TRÁFEGO PESADO;
- A PASSADA DE CORTE PODE REQUERER MAIS QUE UMA PASSADA DA MOTONIVELADORA;
- ANTES DE SEREM INICIADAS AS OPERAÇÕES DE CORTE PARA A RECONFORMAÇÃO DA PLATAFORMA, DEVERÁ SER REDEFINIDA A SUA LARGURA E PROMOVIDA A RECUPERAÇÃO DO MATERIAL ESTOCADO NAS ÁREAS MARGINAIS PARA EXECUÇÃO DE UMA NOVA MISTURA.



3. PAVIMENTAÇÃO

AS ÁREAS DESTINADAS A RECEBER PAVIMENTAÇÃO RECEBERÃO LASTRO DE CONCRETO COM ESPESSURA MÍNIMA DE 05 (CINCO) CENTÍMETROS. A CAMADA REGULARIZADORA SERÁ LANÇADA APÓS COMPACTAÇÃO DO ATERRO INTERNO E APÓS COLOCAÇÃO E TESTE DAS CANALIZAÇÕES QUE DEVEM FICAR SOB O PISO.

O CONCRETO CONTERÁ NO MÍNIMO 200KG DE CIMENTO/M³. A SUPERFÍCIE DO LASTRO SERÁ CONVENIENTEMENTE INCLINADA, DE ACORDO COM A DECLIVIDADE PREVISTA PARA A PAVIMENTAÇÃO QUE IRÁ RECEBER. DISPENSARÃO O LASTRO DE CONCRETO OS PISOS DE LAJOTA DE CONCRETO, ELEMENTOS INTERVALADOS, PEDRA PORTUGUESA OU OUTROS ANÁLOGOS QUE, SOB AUTORIZAÇÃO ESCRITA DA FISCALIZAÇÃO, SE ASSENTARÃO DIRETAMENTE SOBRE O SOLO.

3.1. C2893 - PAVIMENTAÇÃO EM PARALELEPÍPEDO C/ REJUNTAMENTO (AGREGADO ADQUIRIDO) (M2)

A PAVIMENTAÇÃO EM PARALELEPÍPEDO CONSISTE NO ASSENTAMENTO DE PEDRAS PARALELAS, SOBRE LASTRO DE AREIA GROSSA.COM ESPESSURA DE 15 CM. AS PEDRAS DEVERÃO TER DIMENSÕES ENTRE 11 E 18 CM DE COMPRIMENTO, 10 A 12 CM DE LARGURA E 8 A 10 CM DE ALTURA, ASSENTADAS DE MODO A SE MANTER UM ALINHAMENTO OU UMA PAGINAÇÃO DEFINIDA.

ÁREA DO PARALELEPÍPEDO ADOTADO = 0,0204 M²

VOLUME DO PARALELEPÍPEDO ADOTADO = 0,0024 M³

P ESPECÍFICO PEDRA GRANÍTICA ADOTADO = 1,5 T/M³ (1500 À 2400 KG/M³)

AS PEDRAS SERÃO CRAVADAS JUSTAPOSTAS DE MODO A NÃO DEIXAR JUNTAS COM LARGURA SUPERIOR A 3 CM. A PAVIMENTAÇÃO SERÁ EXECUTADA COM REJUNTAMENTO EM TODA A EXTENSÃO DA PAVIMENTAÇÃO COM ARGAMASSA DE CIMENTO E AREIA S/ PEN. TRAÇO 1:3. CONCLUÍDO O ASSENTAMENTO DAS PEDRAS, SERÁ FEITA A COMPACTAÇÃO EM DUAS ETAPAS, SENDO A PRIMEIRA DE FORMA MANUAL, COM A UTILIZAÇÃO DE MALHO DE 10 A 15 QUILOS, E A SEGUNDA UTILIZANDO-SE COMPACTADOR LISO TANDEM AUTROPLOPELIDO.

3.2. C0365 - BANQUETA/ MEIO FIO DE CONCRETO MOLDADO NO LOCAL (M)

O MEIO-FIO SERÁ MOLDADO NO LOCAL, USINADO 10 MPA DE CONCRETO, SERÃO ASSENTADOS E REJUNTADOS COM ARGAMASSA DE CIMENTO E AREIA NO TRAÇO 1:3,5 (CIMENTO:AREIA) PREENCHENDO TOTALMENTE TODOS OS ESPAÇOS ENTRE AS PEÇAS.

3.3. C0836 - CONCRETO NÃO ESTRUTURAL PREPARO MANUAL (M3)

Claudia Vilas Dôas
 Claudia Vilas Dôas
 Insp. Conv. Cota - CE 14.315-0
 Prefeitura Municipal de Campos Sales

MEMORIAL DESCRITIVO					
	OBRA:	PAVIMENTAÇÃO EM PARALELEPÍPEDO NA RUA SDO 02 (CEMITÉRIO II)	DATA : 18/10/2022	BDI : 27,98%	
	DESCRIÇÃO:	PAVIMENTAÇÃO EM PARALELEPÍPEDO NA RUA SDO 02 (CEMITÉRIO II)	FONTE	VERSÃO	
	LOCAL:	DISTRITO DE QUIXARIÚ, MUNICÍPIO DE CAMPOS SALES - CE	SEINFRA	027.1 COM DESONERAÇÃO	HORA
	CLIENTE:	GOVERNO MUNICIPAL DE CAMPOS SALES			83,85%
				47,76%	
				05/2021	

EXECUÇÃO DE CONCRETO MANUAL, NÃO ESTRUTURAL COMPOSTO POR ARGAMASSA DE AREIA, BRITA E CIMENTO, PARA AS SARJETAS NA DIMENSÃO DE 0,35 M DE LARGURA E 0,10 M DE ALTURA, DEVIDAMENTE REJUNTADA COM O MEIO-FIO.

3.4. C1256 - ESCAVAÇÃO MANUAL CAMPO ABERTO EM TERRA ATÉ 2M (M3)

AS ALVENARIAS DE FUNDAÇÃO, EM PEDRA ARGAMASSADA SERÁ EXECUTADA COM AS DIMENSÕES MÍNIMAS DE 0.40M X 0.50M X COMPRIMENTO, SERÁ USADO ARGAMASSA DE CIMENTO E AREIA GROSSA NO TRAÇO 1:5.

4. SERVIÇOS DIVERSOS

SERVIÇOS DIVERSOS OU COMPLEMENTARES PARA A CONCLUSÃO DA OBRA.

4.1. C3447 - LIMPEZA DE PISO EM ÁREA URBANIZADA (M2)

A OBRA SERÁ ENTREGUE EM PERFEITO ESTADO DE LIMPEZA E CONSERVAÇÃO: DEVERÃO APRESENTAR FUNCIONAMENTO PERFEITO TODAS AS SUAS INSTALAÇÕES, EQUIPAMENTOS E APARELHOS, COM AS INSTALAÇÕES DEFINITIVAMENTE LIGADAS ÀS REDES DE SERVIÇOS PÚBLICOS. SERÁ REMOVIDO TODO O ENTULHO DO TERRENO, SENDO CUIDADOSAMENTE LIMPOS E VARRIDOS OS ACESSOS.

TODAS AS CANTARIAS, ALVENARIAS DE PEDRA, PAVIMENTAÇÃO, REVESTIMENTOS, CIMENTADOS, LADRILHOS, PEDRAS, AZULEJOS, VIDROS, APARELHOS SANITÁRIOS, ETC, SERÃO LIMPOS, ABUNDANTE E CUIDADOSAMENTE LAVADOS, DE MODO A NÃO SEREM DANIFICADOS OUTRAS PARTES DA OBRA POR ESTES SERVIÇOS DE LIMPEZA.



 Cláudia Villas Dóas
 Eng.º Civil - CREA - CE 16.481-0
 Prefeitura Municipal de Campos Sales

RESUMO DO ORÇAMENTO					
 Prefeitura Municipal de Campos Sales <small>Construindo o futuro, realizando o presente</small>	OBRA:	PAVIMENTAÇÃO EM PARALELEPÍEDO NA RUA SDO 02 (CEMITÉRIO II)	DATA : 18/10/2022	BDI : 27,98%	
	DESCRIÇÃO:	PAVIMENTAÇÃO EM PARALELEPÍEDO NA RUA SDO 02 (CEMITÉRIO II)	FONTE	VERSÃO	
	LOCAL:	DISTRITO DE QUIXARIÚ, MUNICÍPIO DE CAMPOS SALES - CE	SEINFRA	027.1 COM DESONERAÇÃO	HORA 83,85% MES 47,76% REF. 05/2021
	CLIENTE:	GOVERNO MUNICIPAL DE CAMPOS SALES			

CÓDIGO	DESCRIÇÃO	PREÇO TOTAL	%
1	SERVIÇOS PRELIMINARES	436,16	1,58
2	TERRAPLENAGEM	28,74	0,10
3	PAVIMENTAÇÃO	26.738,25	96,59
4	SERVIÇOS DIVERSOS	478,95	1,73



VALOR BDI TOTAL: 6.052,08 100,00
 VALOR ORÇAMENTO: 21.630,02
 VALOR TOTAL: 27.682,10

VINTE E SETE MIL SEISCENTOS E OITENTA E DOIS REAIS E DEZ CENTAVOS

Claudio Villas Boas

Claudio Villas Boas
 Insº CRÉ-CFPA-CE 14.361-0
 Prefeito Municipal de Campos Sales

PLANILHA ORÇAMENTÁRIA

OBRA: PAVIMENTAÇÃO EM PARALELEPIPEDO NA RUA SDO 02 (CEMITÉRIO II)	DATA:	18/10/2022	BDI:	27,98%
DESCRIÇÃO: PAVIMENTAÇÃO EM PARALELEPIPEDO NA RUA SDO 02 (CEMITÉRIO II)	VERSÃO		HORA	MES
LOCAL: DISTRITO DE QUIXARIU, MUNICÍPIO DE CAMPOS SALES - CE	SEINFRA	027.1 COM DESONERAÇÃO	63,95%	47,76%
CLIENTE: GOVERNO MUNICIPAL DE CAMPOS SALES				DATA REF. 05/2021

ITEM	CÓDIGO	DESCRIÇÃO	FONTE	UNIDADE	QTD	VALOR UNITÁRIO R\$		PREÇO TOTAL R\$	
						SEM BDI	COM BDI	SEM BDI	COM BDI
1		SERVIÇOS PRELIMINARES							
1.1	C1937	PLACAS PADRÃO DE OBRA	SEINFRA	M2	2,25	151,47	193,85	340,81	436,16
2		TERRAPLENAGEM							
2.1	C3232	RECONFORMAÇÃO/PATROLAGEM DA PLATAFORMA	SEINFRA	M2	319,30	0,07	0,09	22,35	28,74
3		PAVIMENTAÇÃO							
3.1	C2893	PAVIMENTAÇÃO EM PARALELEPIPEDO C/ REJUNTAMENTO (AGREGADO ADQUIRIDO)	SEINFRA	M2	290,46	64,63	82,71	18.772,43	24.023,95
3.2	C0365	BANQUETA/ MEIO FIO DE CONCRETO MOLDADO NO LOCAL	SEINFRA	M	45,40	23,80	30,46	1.080,52	1.382,88
3.3	C0836	CONCRETO NÃO ESTRUTURAL PREPARO MANUAL	SEINFRA	M3	2,31	404,80	518,06	935,09	1.196,72
3.4	C1256	ESCAVAÇÃO MANUAL CAMPO ABERTO EM TERRA ATÉ 2M	SEINFRA	M3	2,31	45,56	58,31	105,24	134,70
4		SERVIÇOS DIVERSOS							
4.1	C3447	LIMPEZA DE PISO EM ÁREA URBANIZADA	SEINFRA	M2	319,30	1,17	1,50	373,58	478,95
						VALOR BDI TOTAL:		6.052,08	
						VALOR ORÇAMENTO:		21.630,02	
						VALOR TOTAL:		27.682,10	

VINTE E SETE MIL SEISCENTOS E OITENTA E DOIS REAIS E DEZ CENTAVOS

Sandra Fabiana Brito

CRISTINA LILIAN BÉAS
CPF: 020.048.423.14.3185
Nº de Inscrição: 41.12466-0





Prefeitura Municipal de
Campos Sales
Cidade que sempre realiza o melhor

CRONOGRAMA FÍSICO-FINANCEIRO

OBRA:	PAVIMENTAÇÃO EM PARALELEPÍEDO NA RUA SDO 02 (CEMITÉRIO II)	DATA : 18/10/2022	BDI : 27,98%			
DESCRIÇÃO:	PAVIMENTAÇÃO EM PARALELEPÍEDO NA RUA SDO 02 (CEMITÉRIO II)	FONTE	VERSÃO	HORA	MES	REF.
LOCAL:	DISTRITO DE QUIXARIÚ, MUNICÍPIO DE CAMPOS SALES - CE	SEINFRA	027.1 COM DESONERAÇÃO	83,85%	47,76%	05/2021
CLIENTE:	GOVERNO MUNICIPAL DE CAMPOS SALES					

ITEM	DESCRIÇÃO	VALOR (R\$)	MÊS 1	MÊS 2	Total parcela
1	SERVIÇOS PRELIMINARES	436,16	100,00 %		100,00 %
			436,16		436,16
2	TERRAPLENAGEM	28,74	50,00 %	50,00 %	100,00 %
			14,37	14,37	28,74
3	PAVIMENTAÇÃO	26.738,25	50,00 %	50,00 %	100,00 %
			13.369,13	13.369,12	26.738,25
4	SERVIÇOS DIVERSOS	478,95		100,00 %	100,00 %
				478,95	478,95
		27.682,10	13.819,66	13.862,44	27.682,10
			13.819,66	27.682,10	



Claudia Vilas Boas

Claudia Vilas Boas
CPF: 0461-0284-07 14.385-0
Prefeitura Municipal de Campos Sales

MEMÓRIAS DE CÁLCULO					
	OBRA:	PAVIMENTAÇÃO EM PARALELEPÍPEDO NA RUA SDO 02 (CEMITÉRIO II)	DATA : 18/10/2022		BDI : 27,98%
	DESCRIÇÃO:	PAVIMENTAÇÃO EM PARALELEPÍPEDO NA RUA SDO 02 (CEMITÉRIO II)	FONTE	VERSÃO	HORA MES REF.
	LOCAL:	DISTRITO DE QUIXARIÚ, MUNICÍPIO DE CAMPOS SALES - CE	SEINFRA	027.1 COM DESONERAÇÃO	83,85% 47,76% 05/2021
	CLIENTE:	GOVERNO MUNICIPAL DE CAMPOS SALES			

1. SERVIÇOS PRELIMINARES

1.1. C1937 - PLACAS PADRÃO DE OBRA (M2)

			QTD
PLACA DA OBRA	1,5*1,5	2,25000000	2,25
			2,25

2. TERRAPLENAGEM

2.1. C3232 - RECONFORMAÇÃO/PATROLAGEM DA PLATAFORMA (M2)

			QTD
RUA CEMITÉRIO II	(12,00+3,50)/2*41,20	319,30000000	319,30
			319,30

3. PAVIMENTAÇÃO

3.1. C2893 - PAVIMENTAÇÃO EM PARALELEPÍPEDO C/ REJUNTAMENTO (AGREGADO ADQUIRIDO) (M2)

			QTD
R CEMITÉRIO II	(11,30+2,80)/2*41,20	290,46000000	290,46
			290,46

3.2. C0365 - BANQUETA/ MEIO FIO DE CONCRETO MOLDADO NO LOCAL (M)

			QTD
R CEMITERIO II- LD	41,20 + 1,20	42,40000000	42,40
FECHAMENTO - EST FINAL	3,00	3,00000000	3,00
			45,40

3.3. C0836 - CONCRETO NÃO ESTRUTURAL PREPARO MANUAL (M3)

			QTD
R CEMITERIO II	0,35*0,08*41,20*2	2,31000000	2,31
			2,31

3.4. C1256 - ESCAVAÇÃO MANUAL CAMPO ABERTO EM TERRA ATÉ 2M (M3)

			QTD
R CEMITERIO II	0,35*0,08*41,20*2	2,31000000	2,31
			2,31

4. SERVIÇOS DIVERSOS

4.1. C3447 - LIMPEZA DE PISO EM ÁREA URBANIZADA (M2)

			QTD
R CEMITERIO II	(12,00+3,50)/2*41,20	319,30000000	319,30
			319,30



 Cláudio Villas Boas
 Engº Civil - CRB - CE 14.195-D
 Prefeitura Municipal de Campos Sales

COMPOSIÇÃO DO BDI			
OBRA:	PAVIMENTAÇÃO EM PARALELEPÍEDO NA RUA SDO 02 (CEMITÉRIO II)	DATA : 18/10/2022	BDI : 27,98%
DESCRIÇÃO:	PAVIMENTAÇÃO EM PARALELEPÍEDO NA RUA SDO 02 (CEMITÉRIO II)	SEINFRA	VERSÃO 027.1 COM DESONERAÇÃO
LOCAL:	DISTRITO DE QUIXARIÚ, MUNICÍPIO DE CAMPOS SALES - CE	HORA	83,85%
CLIENTE:	GOVERNO MUNICIPAL DE CAMPOS SALES	MES	47,76%
		REF.	05/2021



COD	DESCRIÇÃO	%
	BENEFÍCIO	
S + G	GARANTIA/SEGUROS	0,32
L	LUCRO	5,17
	TOTAL	5,49

DI	DESPESAS INDIRETAS	
AC	ADMINISTRAÇÃO CENTRAL	3,80
DF	DESPESAS FINANCEIRAS	1,02
R	RISCOS	0,50
	TOTAL	5,32

I	IMPOSTOS	
	PIS	0,65
	COFINS	3,00
	ISS EFETIVO = ALÍQUOTA ISS X BASE DE CÁLCULO = 5% X 100/100	5,00
	CPRB (4,5%, APENAS QUANDO TIVER DESONERAÇÃO INSS)	4,50
	TOTAL	13,15

BDI = 27,98%

$$(((1+AC+S+R+G)*(1+DF)*(1+L))/(1-I))-1$$



Claudia Villas Dóas
 Claudia Villas Dóas
 1.947.020-0/2021-CE 14.315-0
 Prefeitura Municipal de Campos Sales

TABELA DE ENCARGOS SOCIAIS				
OBRA:	PAVIMENTAÇÃO EM PARALELEPÍEDO NA RUA SDO 02 (CEMITÉRIO II)	DATA : 18/10/2022	BDI : 27,98%	
DESCRIÇÃO:	PAVIMENTAÇÃO EM PARALELEPÍEDO NA RUA SDO 02 (CEMITÉRIO II)	FONTE	VERSÃO	HORA
LOCAL:	DISTRITO DE QUIXARIÚ, MUNICÍPIO DE CAMPOS SALES - CE	SEINFRA	027.1 COM DESONERAÇÃO	83,85%
CLIENTE:	GOVERNO MUNICIPAL DE CAMPOS SALES			47,76%
				05/2021



COD	DESCRIÇÃO	HORA %	MÊS %
A	GRUPO A		
A1	INSS	0,00	0,00
A2	SESI	1,50	1,50
A3	SENAI	1,00	1,00
A4	INCRA	0,20	0,20
A5	SEBRAE	0,60	0,60
A6	SALÁRIO EDUCAÇÃO	2,50	2,50
A7	SEGURO CONTRA ACIDENTES DE TRABALHO	3,00	3,00
A8	FGTS	8,00	8,00
A9	SECONCI	0,00	0,00
	TOTAL	16,80	16,80

B	GRUPO B		
B1	REPOUSO SEMANAL REMUNERADO	17,84	0,00
B2	FERIADOS	3,71	0,00
B3	AUXÍLIO - ENFERMIDADE	0,87	0,67
B4	13º SALÁRIO	10,80	8,33
B5	LICENÇA PATERNIDADE	0,07	0,06
B6	FALTAS JUSTIFICADAS	0,72	0,56
B7	DIAS DE CHUVAS	1,55	0,00
B8	AUXÍLIO ACIDENTE DE TRABALHO	0,11	0,08
B9	FÉRIAS GOZADAS	8,71	6,73
B10	SALÁRIO MATERNIDADE	0,03	0,03
	TOTAL	44,41	16,46

C	GRUPO C		
C1	AVISO PRÉVIO INDENIZADO	5,40	4,17
C2	AVISO PRÉVIO TRABALHADO	0,13	0,10
C3	FÉRIAS INDENIZADAS	4,85	3,75
C4	DEPÓSITO RESCISÃO SEM JUSTA CAUSA	3,90	3,01
C5	INDENIZAÇÃO ADICIONAL	0,45	0,35
	TOTAL	14,73	11,38

D	GRUPO D		
D1	REINCIDÊNCIA DE GRUPO A SOBRE GRUPO B	7,46	2,77
D2	REINCIDÊNCIA DE GRUPO A SOBRE AVISO PRÉVIO TRABALHADO E REINCIDÊNCIA DO FGTS SOBRE AVISO PRÉVIO INDENIZADO	0,45	0,35
	TOTAL	7,91	3,12

Horista = 83,85%
Mensalista = 47,76%

A + B + C + D

Claudio Villas Dóos
Claudio Villas Dóos
Esp.º CRF-CAB-09 14.315-D
Prefeitura Municipal de Campos Sales

RELATÓRIO ANALÍTICO - COMPOSIÇÕES DE CUSTOS							
	OBRA:	PAVIMENTAÇÃO EM PARALELEPÍEDO NA RUA SDO 02 (CEMITÉRIO II)	DATA :	18/10/2022	BDI :	27,98%	
	DESCRIÇÃO:	PAVIMENTAÇÃO EM PARALELEPÍEDO NA RUA SDO 02 (CEMITÉRIO II)	FONTE	VERSÃO	HORA	MES	REF.
	LOCAL:	DISTRITO DE QUIXARIÚ, MUNICÍPIO DE CAMPOS SALES - CE	SEINFRA	027.1 COM DESONERAÇÃO	83,85%	47,76%	05/2021
	CLIENTE:	GOVERNO MUNICIPAL DE CAMPOS SALES					

1.1. C1937 - PLACAS PADRÃO DE OBRA (M2)

Material	FONTE	UNID	COEFICIENTE	PREÇO UNITÁRIO	TOTAL
I0537 CHAPA DE AÇO GALVANIZADA ESP. 0.3MM	SEINFRA	M2	1,02000000	35,5900	36,3018
I1100 ESMALTE SINTETICO	SEINFRA	L	1,00000000	24,9900	24,9900
I1691 PONTALETE / BARROTE DE 3"x3"	SEINFRA	M	4,50000000	12,6100	56,7450
I1725 PREGO 15X15 (1.1/4" x 13) (APROXIMADAMENTE 672UN/KG)	SEINFRA	KG	0,15000000	15,5400	2,3310
TOTAL Material:					120,3678

Mão de Obra	FONTE	UNID	COEFICIENTE	PREÇO UNITÁRIO	TOTAL
I2543 SERVENTE	SEINFRA	H	2,00000000	15,5500	31,1000
TOTAL Mão de Obra:					31,1000

VALOR: 151,47

2.1. C3232 - RECONFORMAÇÃO/PATROLAGEM DA PLATAFORMA (M2)

Equipamento	FONTE	UNID	COEFICIENTE	PREÇO UNITÁRIO	TOTAL
I0642 MOTO NIVELADORA (CHI)	SEINFRA	H	0,00000000	76,5747	0,0000
I0756 MOTO NIVELADORA (CHP)	SEINFRA	H	0,00027778	218,3516	0,0607
TOTAL Equipamento:					0,0607

Mão de Obra	FONTE	UNID	COEFICIENTE	PREÇO UNITÁRIO	TOTAL
I2543 SERVENTE	SEINFRA	H	0,00055556	15,5500	0,0086
TOTAL Mão de Obra:					0,0086

VALOR: 0,07

3.1. C2893 - PAVIMENTAÇÃO EM PARALELEPÍEDO C/ REJUNTAMENTO (AGREGADO ADQUIRIDO) (M2)

Equipamento	FONTE	UNID	COEFICIENTE	PREÇO UNITÁRIO	TOTAL
I0726 COMPACTADOR LISO TANDEM AUTOPROPELIDO (CHP)	SEINFRA	H	0,01000000	83,9284	0,8393
TOTAL Equipamento:					0,8393

Material	FONTE	UNID	COEFICIENTE	PREÇO UNITÁRIO	TOTAL
I0111 AREIA VERMELHA	SEINFRA	M3	0,15000000	60,8800	9,1320
I2527 PARALELEPÍEDO (11 X 18 CM)	SEINFRA	UN	32,00000000	1,1400	36,4800
TOTAL Material:					45,6120

Mão de Obra	FONTE	UNID	COEFICIENTE	PREÇO UNITÁRIO	TOTAL
I0445 CALCETEIRO	SEINFRA	H	0,15000000	20,7700	3,1155
I2543 SERVENTE	SEINFRA	H	0,40000000	15,5500	6,2200
TOTAL Mão de Obra:					9,3355

Serviço	FONTE	UNID	COEFICIENTE	PREÇO UNITÁRIO	TOTAL
C0171 ARGAMASSA DE CIMENTO E AREIA S/PEN. TRAÇO 1:4	SEINFRA	M3	0,02000000	441,9800	8,8396
TOTAL Serviço:					8,8396

VALOR: 64,63

3.2. C0365 - BANQUETA/ MEIO FIO DE CONCRETO MOLDADO NO LOCAL (M)

 Claudia Villas Boas
 Eng.º Civil - CREA - CE 14.355-D
 Prefeitura Municipal de Campos Sales

RELATÓRIO ANALÍTICO - COMPOSIÇÕES DE CUSTOS							
 Prefeitura Municipal de Campos Sales <small>Estabelecer um vínculo realista e sustentável</small>	OBRA:	PAVIMENTAÇÃO EM PARALELEPÍEDO NA RUA SDO 02 (CEMITÉRIO II)	DATA : 18/10/2022	BDI : 27,98%			
	DESCRIÇÃO:	PAVIMENTAÇÃO EM PARALELEPÍEDO NA RUA SDO 02 (CEMITÉRIO II)	FONTE	VERSÃO	HORA	MES	REF.
	LOCAL:	DISTRITO DE QUIXARIÚ, MUNICÍPIO DE CAMPOS SALES - CE	SEINFRA	027.1 COM DESONERAÇÃO	83,85%	47,78%	05/2021
	CLIENTE:	GOVERNO MUNICIPAL DE CAMPOS SALES					

Material	FONTE	UNID	COEFICIENTE	PREÇO UNITÁRIO	TOTAL	
I2544	FORMA METÁLICA P/BANQUETAS (ALUGUEL)	SEINFRA	M	1,00000000	3,4400	3,4400
TOTAL Material:					3,4400	

Mão de Obra	FONTE	UNID	COEFICIENTE	PREÇO UNITÁRIO	TOTAL	
I2391	PEDREIRO	SEINFRA	H	0,15000000	20,7700	3,1155
I2543	SERVENTE	SEINFRA	H	0,25000000	15,5500	3,8875
TOTAL Mão de Obra:					7,0030	

Serviço	FONTE	UNID	COEFICIENTE	PREÇO UNITÁRIO	TOTAL	
C0588	CAIAÇÃO EM DUAS DEMÃOS COM SUPERCAL	SEINFRA	M2	0,25000000	4,5000	1,1250
C3268	CONCRETO P/VIBR., FCK=10MPa COM AGREGADO PRODUZIDO (S/TRANSP.)	SEINFRA	M3	0,03400000	337,0800	11,4607
C3211	ESCAVAÇÃO E CARGA DE MATERIAL DE JAZIDA	SEINFRA	M3	0,03700000	4,1400	0,1532
C2784	ESCAVAÇÃO MANUAL SOLO DE 1A.CAT. PROF. ATÉ 1.50m	SEINFRA	M3	0,01500000	41,2100	0,6182
TOTAL Serviço:					13,3571	
VALOR:					23,80	

3.3. C0836 - CONCRETO NÃO ESTRUTURAL PREPARO MANUAL (M3)

Material	FONTE	UNID	COEFICIENTE	PREÇO UNITÁRIO	TOTAL	
I0109	AREIA MEDIA	SEINFRA	M3	0,77800000	67,5000	52,5150
I0280	BRITA	SEINFRA	M3	0,96580000	76,1900	73,5843
I0805	CIMENTO PORTLAND	SEINFRA	KG	220,00000000	0,5600	123,2000
TOTAL Material:					249,2993	

Mão de Obra	FONTE	UNID	COEFICIENTE	PREÇO UNITÁRIO	TOTAL	
I2543	SERVENTE	SEINFRA	H	10,00000000	15,5500	155,5000
TOTAL Mão de Obra:					155,5000	
VALOR:					404,80	

3.4. C1256 - ESCAVAÇÃO MANUAL CAMPO ABERTO EM TERRA ATÉ 2M (M3)

Mão de Obra	FONTE	UNID	COEFICIENTE	PREÇO UNITÁRIO	TOTAL	
I2543	SERVENTE	SEINFRA	H	2,93000000	15,5500	45,5615
TOTAL Mão de Obra:					45,5615	
VALOR:					45,56	

4.1. C3447 - LIMPEZA DE PISO EM ÁREA URBANIZADA (M2)

Mão de Obra	FONTE	UNID	COEFICIENTE	PREÇO UNITÁRIO	TOTAL	
I2543	SERVENTE	SEINFRA	H	0,07500000	15,5500	1,1663
TOTAL Mão de Obra:					1,1663	
VALOR:					1,17	



 Claudia Villas Dóas
 Eng. Civil - CAU - 02 14.315-0
 Prefeitura Municipal de Campos Sales

RUA SDO 02
PISTA SIMPLES

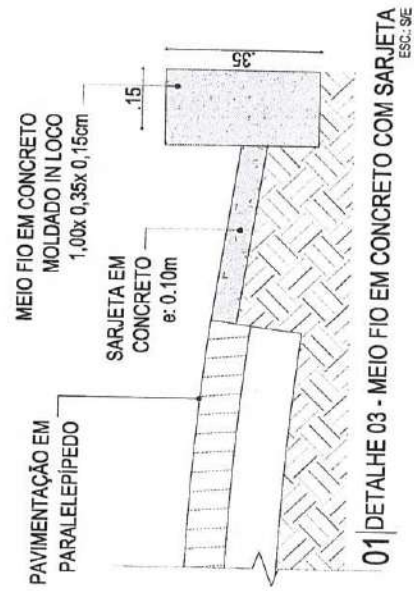
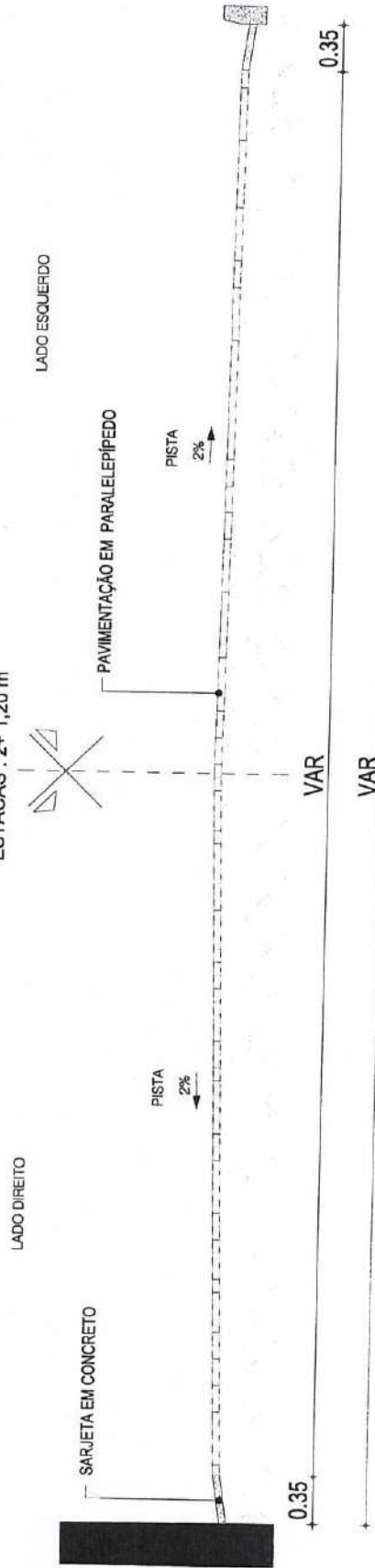
ESTACAS : 2+ 1,20 m

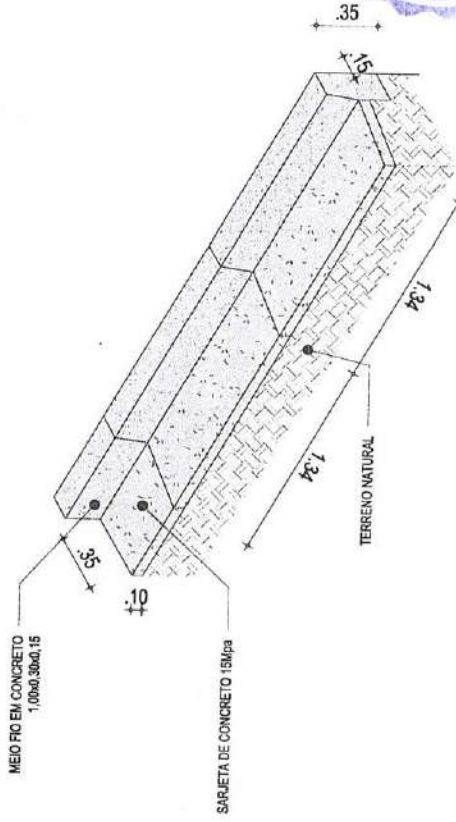

01 DETALHE 03 - MEIO FIO EM CONCRETO COM SARJETA
ESC. SE



02 DETALHE 3D MEIO FIO EM CONCRETO
ESC. SE



<p>GOVERNO MUNICIPAL DE CAMPOS SALES - ITAGUA-CE RUA SDO 02 - CAMPO SALES - CEARÁ</p>		<p>RESPONSÁVEL: CLAUDIA VILLAS BOAS DESENHO: JULIANA DO CARMO EXTENSÃO: 41,20 m LARGURA: VAR</p>		<p>DATA: OUT/2022 ESCALA: SE</p>
<p>PROJETO: PAVIMENTAÇÃO EM PARALELEPÍPEDO COM REJUNTAMENTO</p>	<p>CONTRATANTE: GOVERNO MUNICIPAL DE CAMPOS SALES - ITAGUA-CE</p>	<p>LEGENDA PLANTA</p> <ul style="list-style-type: none"> CERCA EIXO PROJETO BUEIRO CAFEADO BUEIRO TUBULAR 	<p>LEGENDA PERFIL</p> <ul style="list-style-type: none"> PROJETO TERRENO NA LRA 	<p>04.2-04</p>

